

Электромагнитные расходомеры **Rosemount**



Rosemount
8700 (серия)



Rosemount
8750 (серия)



КОНТАКТНАЯ ИНФОРМАЦИЯ

Частное унитарное торгово-производственное
предприятие «**Сервис-Мера**»

УНП: 290487176

Адрес:

224005 Республика Беларусь
ул. Маяковского, 8-59 г.Брест

Телефоны:

Телефон: +375(162)433 - 299

Тел./ факс: +375(162)55-60-60

Velcom: +375(29)12-555-68

МТС: +375(29)825-73-90

Онлайн-контакты:

email: sale@servismera.by

Viber: +375(29)12-555-68

skype: merabrest

Расходомеры электромагнитные Rosemount 8700



- **Измеряемые среды:** жидкости с электропроводностью не менее 5 мкСм/см (для датчика расхода 8707 - не менее 50 мкСм/см)
- **Условный проход**
Dy (DN) от 4 до 900
- **Пределы основной относительной погрешности**
±0,25% - стандартное исполнение;
±0,15% - высокоточная калибровка
- **Давление измеряемой среды до 40 МПа**
- **Выходные сигналы:**
 - 4-20 мА с HART-протоколом;
 - частотно-импульсный;
 - Foundation Fieldbus;
 - Profibus PA;
 - Modbus
- **Наличие взрывозащищенного исполнения**
- **Фланцевые, бесфланцевые и гигиенические модели**
- **Разрешен к применению на питьевой воде и пищевых продуктах**
- **Интегральный или удаленный (до 300 м) монтаж преобразователя**
- **Прямые участки:** до расходомера 5Dy, после 2Dy

Расходомеры электромагнитные серии Rosemount 8700 предназначены для измерений объемного расхода электропроводных жидкостей, пульп, суспензий, буровых растворов и т.п.

Используются в системах автоматического контроля и управления технологическими процессами в различных отраслях промышленности, а также в системах коммерческого учета жидкостей.

Основные преимущества:

- высокая точность измерений;
- различные материалы электродов и футеровок;
- измерение расхода агрессивных сред (кислоты, щелочи);
- измерение расхода абразивных сред (шламы, пульпы, пасты);
- отсутствие движущихся частей и потерь давления.

Беспроливной (имитационный) метод периодической поверки с возможностью проведения без снятия с трубопровода.

Беспроводные решения Smart Wireless - простой, быстрый и экономичный способ организовать доступ к конфигурированию и результатам диагностики расходомера при помощи беспроводной передачи данных.

КОНСТРУКЦИЯ И ПРИНЦИП ДЕЙСТВИЯ

Расходомеры электромагнитные Rosemount 8700 состоят из датчика расхода и преобразователя. Датчик расхода устанавливается непосредственно в трубопровод и представляет собой трубу из нержавеющей стали с приваренными к ней фланцами (для фланцевого исполнения) и футерованную неэлектропроводным материалом.

На трубе установлены две катушки возбуждения (КВ) и два изолированных от трубы электрода. Электроды и КВ герметично защищены корпусом, состоящим из двух полуцилиндров, приваренных к двум кольцам, установленным на трубе. К корпусу крепится стойка, на которой размещена плата с клеммами для подключения к преобразователю. В корпусе преобразователя установлены электронный блок, локальный операторский интерфейс (ЛОИ), клеммы выходных сигналов, клеммы питания и заземления.

Принцип действия электромагнитного расходомера основан на взаимодействии движущегося проводника (электропроводная жидкость) с магнитным полем, согласно закону Фарадея (электромагнитной индукции): в проводнике, движущимся перпендикулярно направлению магнитного поля, возникает электродвижущая сила (ЭДС), пропорциональная скорости движения проводника. При этом направление ЭДС перпендикулярно как к направлению движения проводника, так и к направлению магнитного поля.

Магнитное поле формируется при помощи КВ. Разность потенциалов ЭДС измеряется преобразователем при помощи электродов расходомера, расположенными вровень с футеровкой или имеющими выступающую коническую форму.

Измеренная разность потенциалов усиливается и обрабатывается преобразователем, после чего происходит формирование выходных сигналов расходомера.

Особенности составных частей расходомера:

1. Датчики расхода

Возможны следующие исполнения датчиков расхода:

- модель 8705 - фланцевое исполнение, условный проход от 15 до 900 мм;
- модель 8711 - бесфланцевое исполнение (монтаж вида "сэндвич"), условный проход от 4 до 200 мм;
- модель 8707 – фланцевое исполнение с технологией High Signal™ (увеличенная индукция магнитного поля), условный проход от 80 до 900 мм;
- модель 8721 - исполнение для гигиенических применений, условный проход от 15 до 100 мм.

Бесфланцевая конструкция модели 8711 делает расходомер экономичным, компактным и более легким исполнением по сравнению с фланцевыми расходомерами. Центровочные шпильки, поставляемые с каждым датчиком расхода 8711, позволяют легко и просто установить расходомер соосно с трубопроводом.

Материалы датчика расхода модели 8721, контактирующие с измеряемой средой, отвечают санитарным требованиям. Возможны различные гигиенические соединения с трубопроводом: Tri-Clamp, IDF, Cherry-Barrell I-Line и приварной ниппель.

2. Преобразователи

Преобразователи удаленного монтажа 8712E и 8712H

Имеют удобный в использовании ЛОИ. 15-элементная клавиатура обеспечивает доступ к наиболее часто используемым функциям, а на дисплей, состоящий из 2 строк по 16 знакомест в каждой, выводится вся необходимая информация:

- текущее значение объемного расхода;
- текущая скорость потока измеряемой среды;
- процентное значение текущего расхода;
- текущее значение счетчика расхода и т.п.;
- диагностические сообщения.

Преобразователь 8712H совместим только с датчиком расхода 8707 и вместе образуют расходомер с технологией High Signal™, который применяется при содержании нерастворенных частиц в среде более 50%.

Преобразователи 8732E

Совместимы со всеми датчиками расхода серии 8700. Интегральный или удаленный монтаж с датчиком расхода. ЛОИ состоит из двухстрочного дисплея по 16 знакомест в каждой строке и 4 оптических кнопок для настройки и конфигурирования без снятия крышки, что особенно актуально для применения в взрывоопасных зонах.

ИЗМЕРЕНИЕ РАСХОДА БУМАЖНОЙ МАССЫ, ПУЛЬПЫ И ШЛАМОВ

В настоящее время широкое применение получили электромагнитные расходомеры со способом возбуждения магнитного поля постоянным током переменной полярности частотой единицы Герц.

При измерении расхода сред с содержанием взвешенных частиц возникает "шум", уровень которого может достигать уровня полезного сигнала. Такая ситуация негативно сказывается на стабильности и достоверности измерений, особенно в контурах автоматического регулирования.

Согласно проведенным исследованиям уровень шума при измерении расхода сред с содержанием взвешенных частиц зависит от частоты возбуждения магнитного поля, чем она больше, тем меньше уровень шума.

Расходомер Rosemount 8700 в базовом исполнении имеет две частоты возбуждения магнитного поля – 5 (стандартный режим работы) и 37 Гц, поэтому проблема нестабильности измерений, вызванных шумами, оперативно решается простым переключением на частоту возбуждения магнитного поля 37 Гц.

При измерении расхода с большим содержанием нерастворенных частиц (более 50%), например таких как:

- цементный или буровой раствор;
 - пульпа на флотацию;
 - хвосты обогащения;
 - бумажная масса высокой плотности
- рекомендуется применение расходомеров с технологией High Signal™.

В расходомерах с технологией High Signal™ уровень полезного сигнала больше в несколько раз, по сравнению со стандартными расходомерами, за счет увеличения индукции магнитного поля. Данное решение позволяет проводить стабильные измерения не смотря на уровень шума генерируемый средами с высоким содержанием взвешенных частиц.

SMART WIRELESS

Технология беспроводной передачи данных осуществляется при помощи THUM-адаптера Rosemount 775, который преобразует проводной сигнал HART в беспроводной по протоколу WirelessHART. Данный протокол признан общепромышленным стандартом по надежности и защищенности передачи данных.

При помощи беспроводных решений Smart Wireless организуется простой, быстрый и экономичный доступ к конфигурированию, функциям контроля над технологическими процессами и результатам самодиагностики расходомера Rosemount 8700.

ФУНКЦИИ ДИАГНОСТИКИ

Благодаря диагностическим функциям электромагнитного расходомера Rosemount 8700 пользователи могут изменить свой подход к повышению уровня эксплуатационной готовности производства предприятия и снизить затраты благодаря упрощенной процедуре установки, техобслуживания и устранения неполадок.

Диагностика информирует пользователя о неисправностях прибора в течение всего срока эксплуатации: от установки до операций технического обслуживания и поверки, а так же своевременно информирует о состоянии технологического процесса.

Возможные диагностические функции приведены в табл. 1.

Таблица 1

Диагностические функции	8732E	8712E	8712H
Стандартное исполнение: - не полностью заполненный трубопровод - нарушение целостности электрической цепи катушек возбуждения - сигнализация обратного потока - температура преобразователя - отказ преобразователя	●	●	●
Пакет диагностических функций 1: - диагностика высокого уровня шума, вызванного измеряемой средой ¹⁾ - неисправность заземления/проводки - загрязнение электродов	DA1/D01 ²⁾	DA1	-
Пакет диагностических функций 2: - Smart Meter Verification - проверка выходного сигнала 4-20 мА	DA2/D02	DA2	-

¹⁾ Является стандартной функцией преобразователей 8732EM/8712EM

²⁾ DA - пакет диагностических функций на базе HART-протокола;
D0 - пакет диагностических функций на базе Foundation Fieldbus.

Smart Meter Verification

Диагностические функции Smart Meter Verification способствуют повышению уровня надежности за счет комплексной проверки технического состояния и контроля дрейфа К-коэффициента расходомера Rosemount 8700 без какого-либо внешнего оборудования или остановки технологического процесса.

Диагностика включает в себя определение текущих значений и контроль выхода за установленные рамки, следующих параметров датчика расхода:

- сопротивления электрической цепи электродов;
- сопротивления электрической цепи КВ;
- сигнатуры КВ – индукции магнитного поля.

Эталонные значения данных параметров определяются и записываются в постоянное запоминающее устройство преобразователя при первом пуске расходомера в эксплуатацию (желательно при полностью заполненном трубопроводе и отсутствии потока среды). В дальнейшем при прохождении диагностики Smart Meter Verification полученные измеренные значения контролируемых параметров сравниваются с эталонными и при выходе за установленные рамки производится сигнализация о технической неисправности сенсора расхода или дрейфе К-коэффициента.

Средствами диагностики также контролируется работоспособность и характеристики преобразователя методом сличения: на вход преобразователя от внутреннего генератора напряжения подается сигнал, соответствующий определенной скорости потока, который сравнивается со значением на выходе.

ОСНОВНЫЕ ТЕХНИЧЕСКИЕ ХАРАКТЕРИСТИКИ И ПАРАМЕТРЫ

Диапазон измерений

Объемные расходы в зависимости от условного прохода расходомера и скоростей потока приведены в табл.2. Условный проход расходомера выбирается, исходя из конкретного значения расхода измеряемой среды, и может быть меньше условного прохода трубопровода. В этом случае в трубопроводе монтируются конические переходы и необходимые прямые участки.

Таблица 2

Ду	Изменяемый объемный расход, м ³ /ч, при скорости потока			
	0,012 м/с (отсечка малого расхода)	0,3 м/с (минимальный диапазон измерений)	1 м/с	12 м/с (максимальный диапазон измерений)
4	0,0006	0,0126	0,0408	0,4896
8	0,0018	0,0498	0,1638	1,9656
15	0,0085	0,2117	0,7056	8,4690
25	0,0241	0,6024	2,007	6,0876
40	0,0568	1,418	4,729	56,74
50	0,0935	2,338	7,793	93,52
65	0,1334	3,336	11,12	133,44
80	0,2060	5,151	17,17	206,04
100	0,3548	13,94	46,47	354,80
125	0,5576	13,94	46,47	557,58
150	0,8052	20,13	67,10	805,20
200	1,394	34,86	116,19	1394,3
250	2,198	54,94	183,14	2197,7
300	3,152	78,80	262,68	3152,1
350	3,771	94,27	314,24	3770,9
400	4,925	123,13	410,44	4925,2
450	6,234	155,86	519,52	6234,2
500	7,748	193,70	645,66	7748,2
600	11,21	280,15	933,84	11206,1
750	17,94	448,44	1494,8	17937,5
900	26,25	656,10	2187,1	26245,0

Материалы футеровок

Таблица 3

Параметры измеряемой среды	Модель датчика расхода			
	8705	8711	8721	8707
Температура в зависимости от материала футеровки, °C:				
- фторопласт PTFE	-29...177	-29...177	NA	-29...177
- фторопласт ETFE	-29...149	-29...149	NA	-29...149
- фторопласт PFA	-29...177	NA ¹⁾	-29...177	-29...177
- Полиуретан	-18...60	NA	NA	-18...60
- Неопрен	-18...80	NA	NA	-18...80
- Линатекс (натуральная резина)	-18...70	NA	NA	-18...70
- Адипрен	-18...93	NA	NA	-18...93
- PFA+	-29...177	NA	NA	-29...177

¹⁾ NA - не применяется.

Типы и материалы электродов

Таблица 4

Варианты электродов	Примечания
Тип	
Стандартные	Подходит для большинства областей применения, включая суспензии
Конической формы (выступающий)	Используется в тех случаях, когда возможно образование загрязнений на электродах, не рекомендуется для сред с наличием твердых нерастворенных частиц
Плоские	Используется в случаях абразивных процессов
Материал	
Нержавеющая сталь 316L	Стандартный материал. Может использоваться для большинства областей применения, связанных с применением на воде
Никелевый сплав 276	Улучшенная стойкость к коррозии. Применим при измерении расхода шламов. Эффективное применение в окисляющих средах.
80% платина 20% иридий	Высокая стойкость к коррозии. Не рекомендуется для морских применений
Тантал	Превосходная стойкость к коррозии. Не рекомендуется для использования с фтористоводородной, кремнефтористоводородной кислотой и гидроксидом натрия
Титан	Хорошая коррозионная и абразивная устойчивость. Применяется при измерении расхода морской воды. Не рекомендуется использовать с фтористоводородной или серной кислотой
Карбид вольфрама	Ограниченная стойкость к коррозии. Лучшая абразивная устойчивость

ПОГРЕШНОСТИ ИЗМЕРЕНИЙ РАСХОДА

Пределы основной относительной погрешности расходомера стандартного исполнения приведены в табл.5, исполнения с высокоточной калибровкой - в табл.6.

Таблица 5

Сенсор расхода	Пределы относительной погрешности расходомера стандартного исполнения ^{1), 2)} , %		
	8712E	8712H	8732E
8705		-	
8707	±0,25	±0,50 ³⁾	±0,25
8711		-	
8721	±0,50		±0,50 ⁴⁾

Таблица 6

Сенсор расхода	Пределы относительной погрешности расходомера с высокоточной калибровкой ^{1), 2)} , %		
	8712E	8712H	8732E
8705		-	
8707	±0,15 ^{5), 6)}	±0,25	±0,15 ^{5), 6)}
8711		-	
8721	±0,25		±0,25 ³⁾

Знак "-" означает, что сенсор с преобразователем не совместимы.

¹⁾ Погрешность измерения включает в себя систематическую и случайную составляющие.

²⁾ При частоте пульсации электромагнитного поля, равной 37 Гц, основная относительная погрешность увеличивается на ±0,05%.

³⁾ При скорости потока от 1 до 10 м/с.

⁴⁾ При скорости потока от 0,3 до 12 м/с.

⁵⁾ Для расходомеров с Ду от 300 до 900 при скоростях потока от 1 до 12 м/с основная относительная погрешность ±0,25%.

⁶⁾ При скорости потока от 0,01 до 4 м/с. При скорости потока более 4 м/с основная относительная погрешность ±0,18%.

Пределы дополнительной абсолютной погрешности расходомера стандартного исполнения приведены в табл.7, с высокоточной калибровкой - в табл.8.

Таблица 7

Сенсор расхода	Пределы дополнительной абсолютной погрешности расходомера стандартного исполнения, м/с		
	8712E	8712H	8732E
8705			
8707	±0,001 ¹⁾	-	±0,001 ¹⁾
8711	±0,002		±0,002
8721		-	

Таблица 8

Сенсор расхода	Пределы дополнительной абсолютной погрешности расходомера с высокоточной калибровкой, м/с		
	8712E	8712H	8732E
8705			
8707	±0,001	-	±0,001
8711			
8721		-	

Знак "-" означает, что сенсор с преобразователем не совместимы или что дополнительная абсолютная погрешность не нормируется.

¹⁾ При скорости потока от 0,01 до 2,00 м/с. При скорости потока от 2 до 12 м/с дополнительная абсолютная погрешность расходомера ±0,0015 м/с.

ВЫХОДНЫЕ СИГНАЛЫ

Преобразователи 8732E, 8712E, 8712H:

- аналоговый 4-20 мА с HART-протоколом;
- частотно-импульсный 0-10 кГц (для 8712H 0-1кГц);
- два дискретных входа/выхода (один для преобразователя 8712H).
- цифровой по протоколу Modbus (кроме 8712H)

Преобразователь 8732E:

- цифровой по протоколу Foundation Fieldbus;
- цифровой по протоколу Profibus PA.

ЭЛЕКТРОПИТАНИЕ

Преобразователи 8732E и 8712E

- от 90 до 250 В, 50-60Гц, потребляемая мощность не более 40 ВА;
- от 12 до 42 В постоянного тока, потребляемая мощность не более 15 Вт.

Преобразователь 8712H

- 115 В, 50-60 Гц, потребляемая мощность не более 300 Вт.

ВЗРЫВОЗАЩИЩЕННОСТЬ

Опция взрывозащиты K8

1. Измерительные преобразователи 8732E модификация M:

- взрывозащита вида взрывонепроницаемая оболочка «d», искробезопасная цепь уровня ia;
- взрывозащита видов взрывонепроницаемая оболочка «d», повышенная защита вида «e» искробезопасная цепь уровня ia;
- взрывозащитной от воспламенения пыли «t».

Маркировки взрывозащиты:

- 1Ex d [ia Ga] IIC T6...T3 Gb X (-50°C ≤ Ta ≤ 60°C)
- 1Ex d e [ia Ga] IIC T6...T3 Gb X (-50°C ≤ Ta ≤ 60°C)
- Ex tb IIIC T80°C...T200°C Db X (-50°C ≤ Ta ≤ 60°C)

2. Датчики расхода 8705 модификация M и 8711 мод. M/L

- взрывозащита видов повышенная защита вида «e» искробезопасная цепь уровня ia или ib;
- взрывозащитной от воспламенения пыли «t».

Маркировки взрывозащиты:

- датчиков расхода 8705 модификация M
Ga/Gb Ex ia IIC T5...T3 X - для опций M2, M3, M4
1Ex e ib IIC T5...T3 Gb X - для опций M0 и M1
Ex tb IIIC T80°C...T200°C Db X
- датчиков расхода 8711 модификация M/L
1Ex e ib IIC T5...T3 Gb X
Ex tb IIIC T80°C...T200°C Db X

Температура окружающей среды

- 29°C ≤ Ta ≤ 60°C для оболочки(корпуса) из углеродистой стали
- 50°C ≤ Ta ≤ 60°C для оболочки(корпуса) из нержавеющей стали

Опция взрывозащиты N8

1. Измерительные преобразователи 8732E модификация M:

- взрывозащита вида «nA», искробезопасная цепь уровня ia;
- взрывозащитной от воспламенения пыли «t».

Маркировки взрывозащиты:

- 2Ex nA [ia Ga] IIC T4...T3 Gc X (-50°C ≤ Ta ≤ 60°C)
- Ex tb IIIC T80°C...T200°C Db X (-50°C ≤ Ta ≤ 60°C)

2. Датчики расхода 8705 модификация M и 8711 мод. M/L:

- взрывозащита вида «nA», искробезопасная цепь уровня ia или ic;
- взрывозащитной от воспламенения пыли «t».

Маркировки взрывозащиты:

- датчиков расхода 8705 модификация M
Ga/Gc Ex nA ia IIC T5...T3 X для опций M2, M3, M4
2Ex nA ic IIC T5...T3 Gc X для опций M0 и M1
Ex tb IIIC T80°C...T200°C Db X
- датчиков расхода 8711 модификация M/L
2Ex nA ic IIC T5...T3 Gc X
Ex tb IIIC T80°C...T200°C Db X

Температура окружающей среды:

- 29°C ≤ Ta ≤ 60°C для оболочки (корпуса) из углеродистой стали;
- 50°C ≤ Ta ≤ 60°C для оболочки (корпуса) из нержавеющей стали.

УСЛОВИЯ ЭКСПЛУАТАЦИИ

Температура окружающей среды, °C

Таблица 4

Наименование параметра	Значение параметра		
	8705, 8707	8711	8721
Сенсор расхода:			
- стандартное исполнение	-29...60	-29...60	-15...60
- взрывозащищенное исполнение (только 8705)	-20...60	-20...60	-
Преобразователь:	8732E	8712E	8712H
- стандартное исполнение с ЛОИ	-20...60	-29...60	-29...54
- стандартное исполнение без ЛОИ	-50...60	-40...74	-29...54
- взрывозащищенное исполнение с ЛОИ	-20...60	-40...60	-
- взрывозащищенное исполнение без ЛОИ	-50...60	-40...60	-

Степень защиты от пыли и воды составных частей расходомера по ГОСТ 14254:

- преобразователь 8712E, 8712H, 8732E **IP66;**
- сенсоры расхода 8705, 8707, 8721 **IP68**
- сенсор расхода 8711 **IP66.**

Относительная влажность окружающего воздуха:

- преобразователь 8732E: 0-100% при 65°C;
- преобразователь 8722E, 8712H: 0-100% при 49°C или 0-10% при 54°C.

МАССА

- Масса сенсоров расхода - от 2 до 900 кг.
- Масса преобразователей не превышает 4 кг.

ПОВЕРКА

Периодическая поверка расходомера Rosemount 8700 проводится в соответствии с методикой поверки СПГК.5304.000.00 МП.

Возможны два способа поверки:

- проливной метод;
- беспроливной (имитационный) метод, с возможностью проведения поверки без снятия с трубопровода.

Для проведения поверки беспроливным (имитационным методом) необходимо исполнение расходомера с Пакетом диагностических функций 2 (код заказа "DA2" или "D02").

ГАРАНТИЙНЫЕ ОБЯЗАТЕЛЬСТВА

Гарантийный срок - 12 месяцев со дня ввода в эксплуатацию, но не более 18 месяцев с момента изготовления.

Средняя наработка на отказ – не менее 100000 ч;
Средний срок службы – не менее 15 лет при соблюдении потребителем требований действующей эксплуатационной документации.

Назначенный срок службы расходомеров – 15 лет при условии, что материалы расходомера являются коррозионноустойчивыми к контактирующим средам.

Изготовитель гарантирует соответствие расходомера техническим требованиям при соблюдении потребителем условий транспортирования, хранения и эксплуатации.

КОМПЛЕКТ ПОСТАВКИ

- расходомер;
- паспорт;
- руководство по эксплуатации;
- методика поверки;
- комплект монтажных частей (ответные фланцы, прокладки и крепеж; заказывается отдельно).

Внимание! Для оформления заказа на поставку расходомера необходимо заполнить и выслать в Центр поддержки заказчика опросный лист (форма в конце раздела).

СХЕМЫ ЭЛЕКТРИЧЕСКИХ СОЕДИНЕНИЙ



Рис. 1. Схема подключения преобразователя 8732E к цепи питания.



Внутренне питание

Внешнее питание

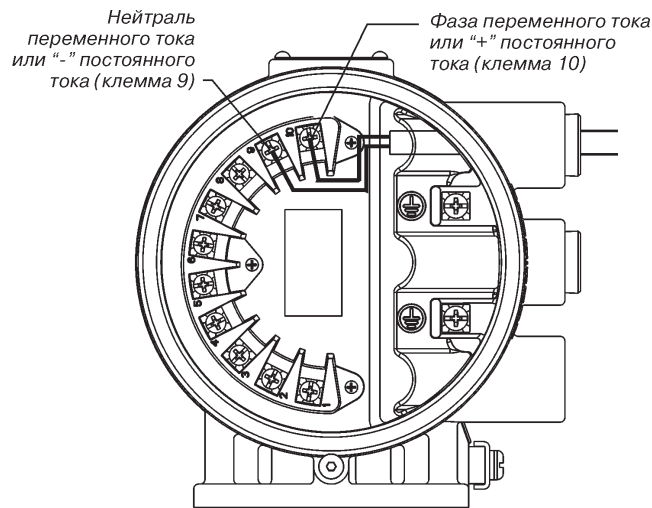
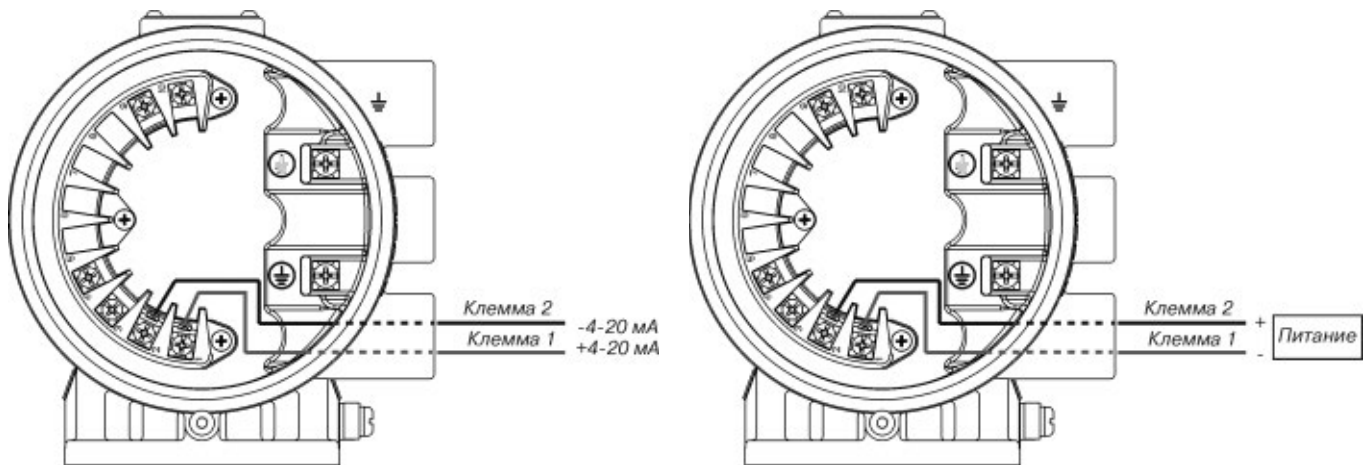
Рис. 2. Схема подключения преобразователя 8732EM к контуру 4-20 мА.



Рис. 3. Схема подключения преобразователя 8712E к контуру 4-20 мА.



Рис. 4. Схема подключения преобразователя 8712E к цепи питания.

Схемы подключения цифровых выходных сигналов приведены в руководстве по эксплуатации.

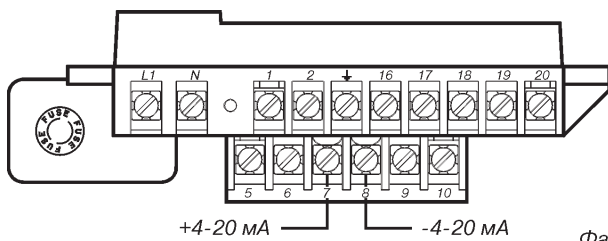
ГАБАРИТНЫЕ РАЗМЕРЫ

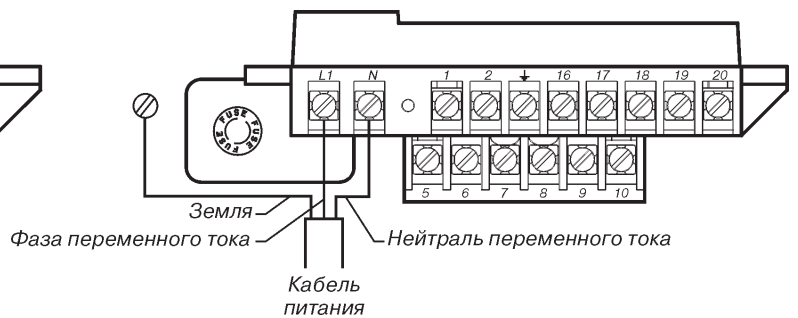

Рис.5. Расходомер Rosemount 8700 с датчиком расхода 8705 или 8707 и преобразователем 8732E (размеры см.табл.9).

Таблица 9

Условный проход, мм	Номинал фланца	Общая длина датчика А, мм						Размер С, мм	Размер D, мм
		PTFE	ETFE	Неопрен	Линатекс	Полиуретан	PFA		
15	ASME Класс 150	200	200	200	203	200	200	114	112
15	ASME Класс 300	200	200	200	203	200	200	114	112
15	EN 1092-1 - PN40	200	200	200	203	200	200	114	112
25	ASME Класс 150	200	200	200	202	200	200	114	112
25	ASME Класс 300	200	200	200	202	200	200	114	112
25	EN 1092-1 - PN40	200	200	200	202	200	200	114	112
40	ASME Класс 150	200	200	199	202	200	200	132	122
40	ASME Класс 300	200	200	199	202	200	200	132	122
40	EN 1092-1 - PN40	200	200	199	202	200	200	132	122
50	ASME Класс 150	200	200	199	201	200	200	132	122
50	ASME Класс 300	200	200	199	201	200	200	132	122
50	EN 1092-1 - PN40	200	200	199	201	200	200	132	122
65	ASME Класс 150	199		197				160	136
65	ASME Класс 300	199		197				160	136
65	EN 1092-1 - PN16	199		197				160	136
65	EN 1092-1 - PN40	199		197				160	136
80	ASME Класс 150	200	200	197	199	200	200	183	148
80	ASME Класс 300	219	219	217	219	219	219	183	148
80	EN 1092-1 - PN40	200	200	197	199	200	200	183	148
100	ANSI Класс 150	250	250	246	249	250		201	157
100	ASME Класс 300	276	276	273	275	276		201	157
100	EN 1092-1 - PN16	250	250	246	249	250		201	157
100	EN 1092-1 - PN40	250	250	246	249	250		201	157
125	ASME Класс 150	249		247				244	178
125	ASME Класс 300	278		276				244	178
125	EN 1092-1 - PN16	249		247				244	178
125	EN 1092-1 - PN40	249		247				244	178
150	ASME Класс 150	300	298	295	297	298	300	253	185
150	ASME Класс 300	332	331	327	330	330	332	253	185
150	EN 1092-1 PN16	300	298	295	297	298	300	253	185
150	EN 1092-1 PN25	300	300	296	299	299	301	253	185
150	EN 1092-1 PN40	332	331	327	330	330	332	253	185
200	ASME Класс 150	350	348	344	346	347	350	303	210
200	ASME Класс 300	396	395	392	394	395	396	303	210
200	EN 1092-1 PN10	350	348	344	346	347	350	303	210
200	EN 1092-1 PN16	350	348	344	346	347	350	303	210
200	EN 1092-1 PN25	350	348	344	346	347	350	303	210
200	EN 1092-1 PN40	396	395	392	394	395	396	303	210

Продолжение таблицы 9

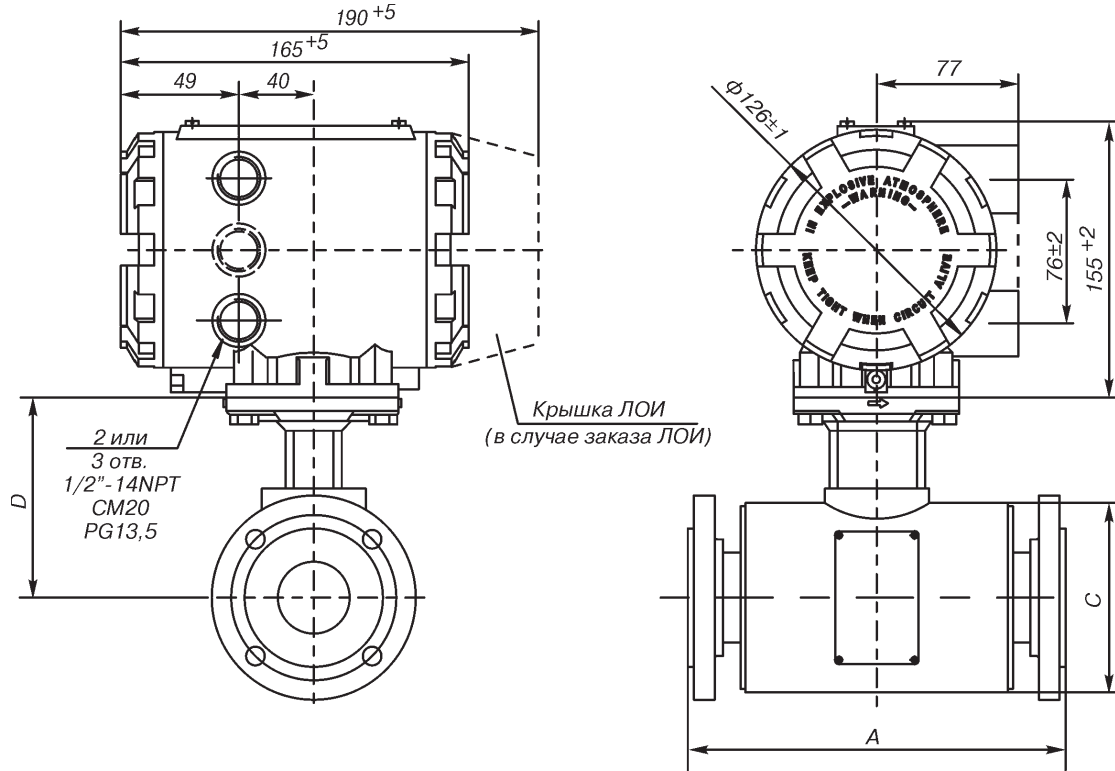
Условный проход, мм	Номинал фланца	Общая длина датчика А, мм						Размер С, мм	Размер D, мм
		PTFE	ETFE	Неопрен	Линатекс	Полиуретан	PFA		
250	ASME Класс 150	381	377	372	374	375	381	372	246
250	ASME Класс 300	435	434	428	431	431	435	372	246
250	EN 1092-1 PN10	381	377	372	374	375	381	372	246
250	EN 1092-1 PN16	381	377	372	374	375	381	372	246
250	EN 1092-1 PN25	381	377	372	374	375	381	372	246
250	EN 1092-1 PN40	435		428	431	431	435	372	246
300	ASME Класс 150	458	455	449	452	452	457	427	274
300	ASME Класс 300	512	508	503	505	506	512	427	274
300	EN 1092-1 PN10	458	455	449	452	452	457	427	274
300	EN 1092-1 PN16	458	455	449	452	452	457	427	274
300	EN 1092-1 PN25	458	455	449	452	452	457	427	274
300	EN 1092-1 PN40	512		503	505	506	512	427	274
350	ASME Класс 150	531	532	526	528	529	533	481	300
350	ASME Класс 300	588	589	583	586	586		481	300
350	EN 1092-1 PN10	531	532	526	528	529	533	481	300
350	EN 1092-1 PN16	531		526	528	529	533	481	300
350	EN 1092-1 PN2	531		526	528	529		481	300
350	EN 1092-1 PN40	588		583	586	586		481	300
400	ASME Класс 150	607	607	601	604	604		532	326
400	ASME Класс 300	664		659	661	662		532	326
400	EN 1092-1 PN10	607	607	601	604	604		532	326
400	EN 1092-1 PN16	607	607	601	604	604		532	326
400	EN 1092-1 PN25	664		659	661	662		532	326
400	EN 1092-1 PN40	664		659	661	662		532	326
450	ASME Класс 150	682		677	679	680		596	358
450	ASME Класс 300	761		756	758	759		596	358
450	EN 1092-1 PN10	682		677	679	680		596	358
450	EN 1092-1 PN16	682		677	679	680		596	358
450	EN 1092-1 PN25	761		756	758	759		596	358
450	EN 1092-1 PN40	761		756	758	759		596	358
500	ASME Класс 150	756		751	754	754		647	384
500	ASME Класс 300	839		834	836	837		647	384
500	EN 1092-1 PN10	756		751	754	754		647	384
500	EN 1092-1 PN16	756		751	754	754		647	384
500	EN 1092-1 PN25	839		834	836	837		647	384
500	EN 1092-1 PN40	839		834	836	837		647	384
600	ASME Класс 150	908		903	905	906		763	442
600	ASME Класс 300	1000		995	997	998		763	442
600	EN 1092-1 PN10	908		903	905	906		763	442
600	EN 1092-1 PN16	908		903	905	906		763	442
600	EN 1092-1 PN25	1000		995	997	998		763	442
600	EN 1092-1 PN40	1000		995	997	998		763	442
750	AWWA CLASS D	940		935	937	941		902	511
900	AWWA CLASS D	1032		1027	1029	1033		1102	610



Рис. 6. Расходомер Rosemount 8700 с датчиком расхода 8711 (Ду от 4 до 25) и преобразователем 8732E (размеры см. табл. 11).



Рис.7. Расходомер Rosemount 8700 с датчиком расхода 8711 (Диу от 40 до 200) и преобразователем 8732E (размеры см.табл.11).

Для расходомера с датчиком расхода 8711

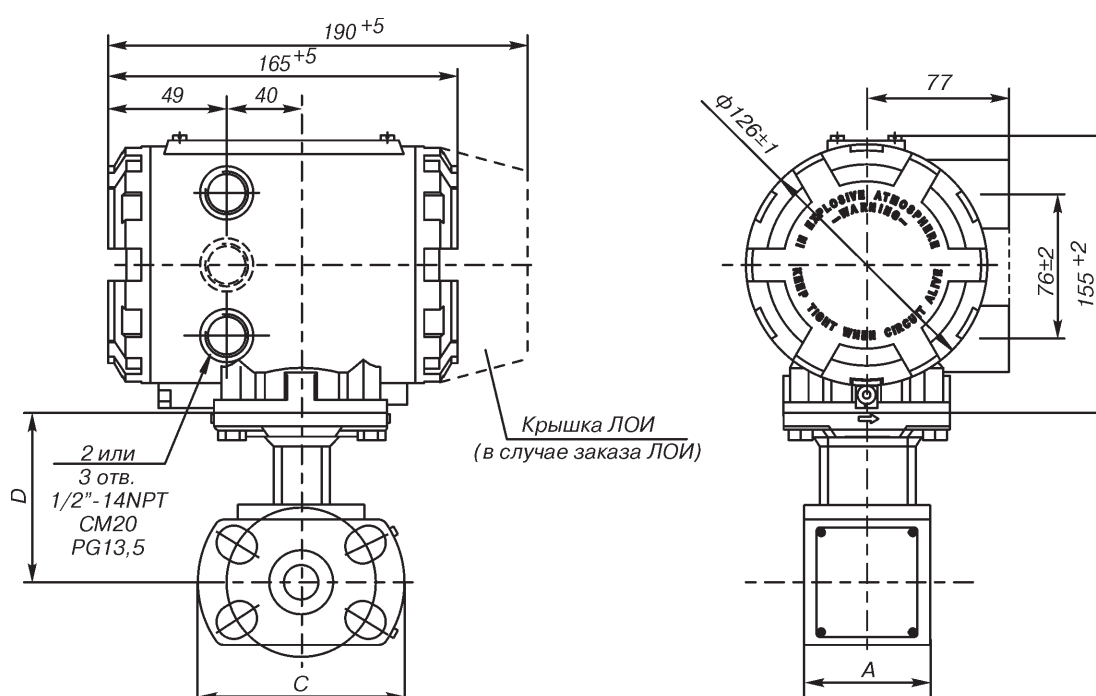
Таблица 10

Условный проход, мм	Номинал фланца	Общая длина датчика А, мм			Размер С, мм	Размер D, мм
		PTFE	ETFE	PFA		
4	ASME Класс 150/EN 1092-1 - PN16			55	90	83
8	ASME Класс 150/EN 1092-1 - PN16			55	90	83
15	ASME Класс 300/EN 1092-1 - PN40	56	55		90	83
25	ASME Класс 300/EN 1092-1 - PN40	57	54		114	90
40	ASME Класс 300/EN 1092-1 - PN40	73	69		84	102
50	ASME Класс 300/EN 1092-1 - PN40	84	83		99	107
80	ASME Класс 300/EN 1092-1 - PN40	122	117		131	124
100	ASME Класс 300/EN 1092-1 - PN40	153	148		162	140
150	ASME Класс 300/EN 1092-1 - PN40	180	174		218	158
200	ASME Класс 300/EN 1092-1 - PN40	230	225		270	184

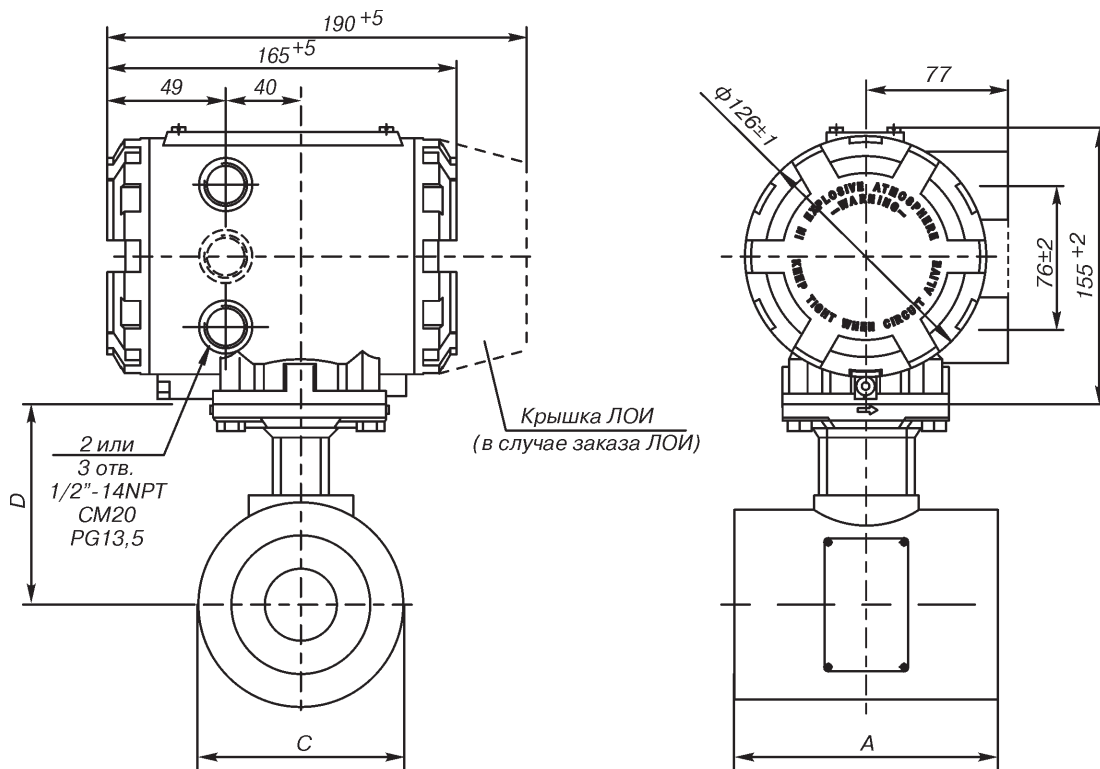

Рис.8. Преобразователь 8712E, 8712H.



Рис.9. Преобразователь 8732Е (удаленный монтаж на трубе 50 мм).

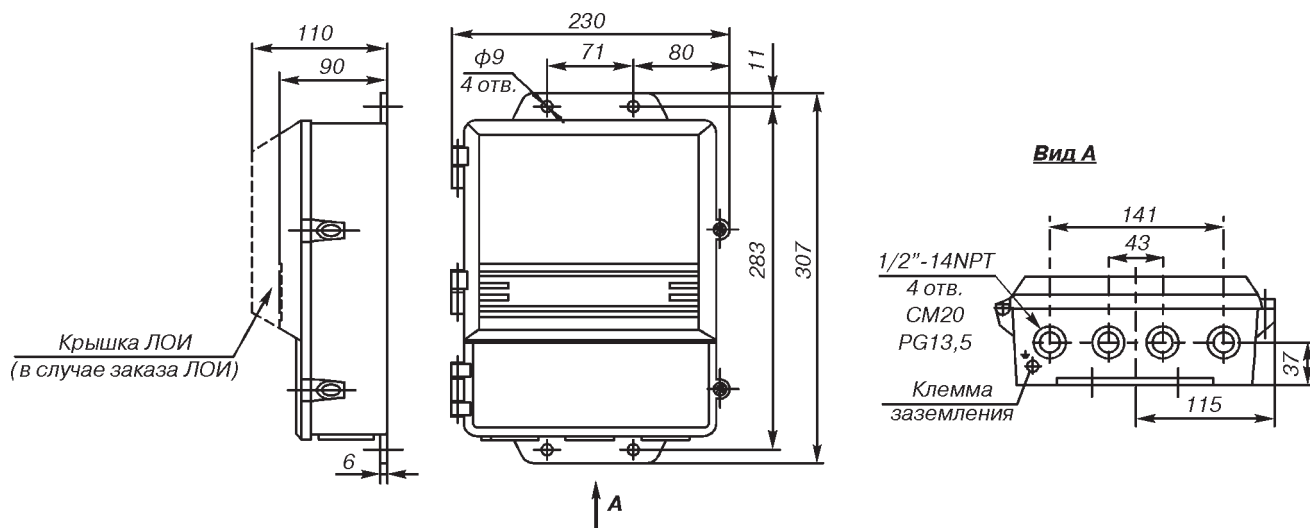

Соединение IDF

Соединение Tri-Clamp

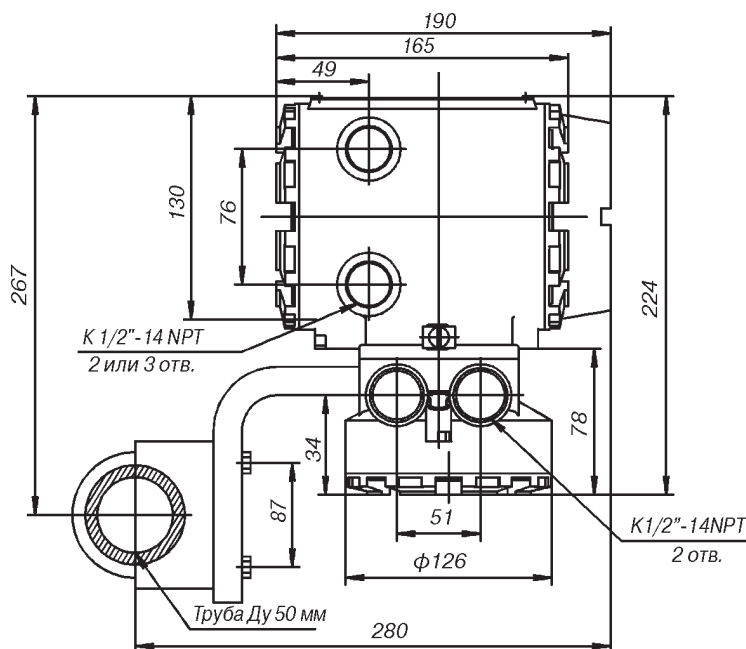
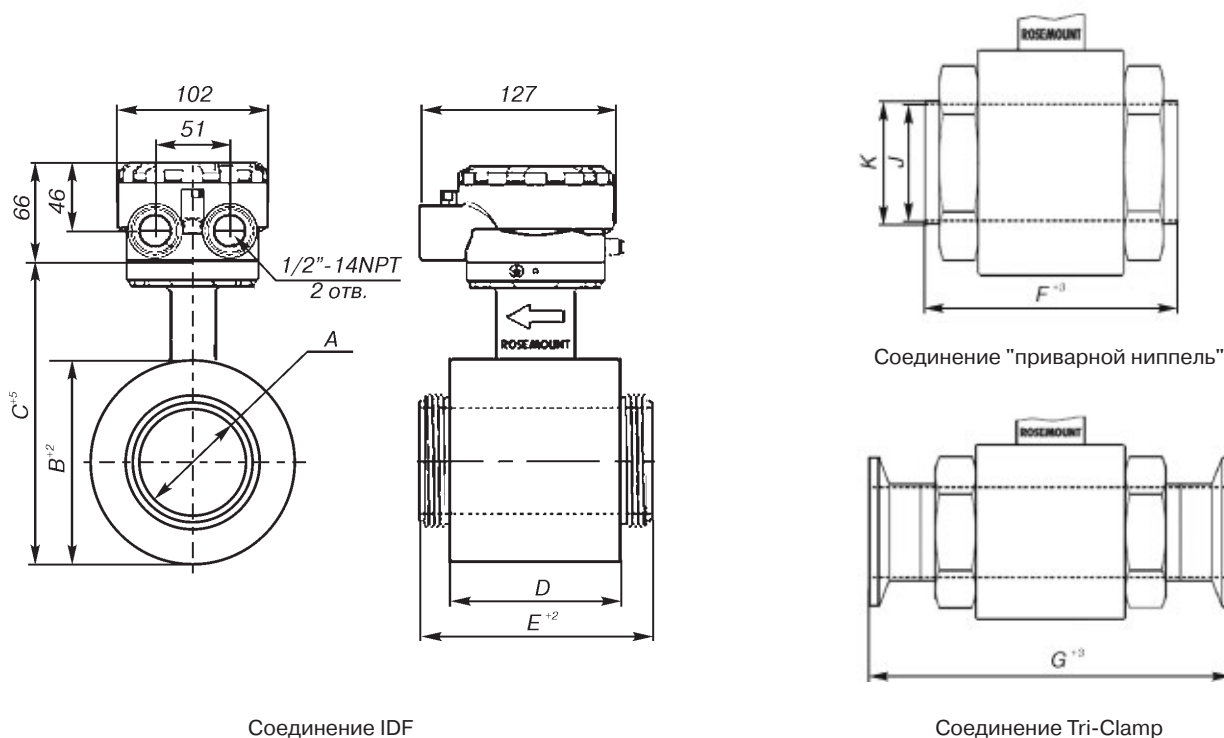
Рис. 10. Датчик расхода 8721 (размеры см.табл.11).

Для расходомера с датчиком 8721

Таблица 11

Dy	Размеры в миллиметрах								
	A	B	C	D	E	F	G	K	J
15	16	73	140	54	93	142	211	19	16
25	22	73	140	54	93	142	199	26	22
40	35	89	156	61	101	150	207	38	35
50	48	102	169	72	112	161	218	51	48
65	60	115	182	91	133	182	239	64	60
80	73	142	209	112	152	201	258	76	73
100	98	177	244	132	172	240	297	102	98

Преобразователь 8732EM/8712EM

Таблица 12

Опция	Описание изделия	8732EM	8712EM	Стандарт
8732EM	Преобразователь интегрального/удаленного монтажа	+		
8712EM	Преобразователь настенного монтажа		+	●
Вариант монтажа преобразователя				
T	Интегральный монтаж	+		
R	8732EM: удаленный монтаж на 50 мм трубе (включая монтажные болты изуглеродистой стали и кронштейн из нержавеющей стали 304) ¹⁾ 8712EM: удаленный монтаж на панели	+	+	●
Питание преобразователя				
1	от 90 до 250 В, 50-60 Гц	+	+	●
2	от 12 до 42 В постоянного тока	+	+	●
3	от 12 до 30 В постоянного тока (питание низкой мощности)	+	+	●
Выходные сигналы				
A	4-20 мА с протоколом HART; частотно-импульсный	+	+	●
B	Искробезопасные 4-20 мА с протоколом HART, частотно-импульсный ²⁾	+	+	●
M	Modbus RS485, частотно-импульсный	+	+	●
F	Протокол FOUNDATION Fieldbus	+		
Резьба отверстий под кабельные вводы				
8732EM – 2 отверстия для интегрального исполнения, 4 отверстия для удаленного исполнения; 8712EM – 4 отверстия:				
1	1/2-14 NPT	+		●
2	CM20	+		
8732EM – 3 отверстия для интегрального исполнения, 5 отверстий для удаленного исполнения:				
4	1/2-14 NPT	+		●
5	CM20	+		
Исполнение по взрывозащите в соответствии с требованиями Технического Регламента Таможенного Союза ТР ТС 012/2011				
-	Не указывается для расходомеров общепромышленного исполнения	+	+	●
N8	Искробезопасный	+	+	●
K8	Взрывозащищённый повышенной безопасности	+	+	●
Опции				
Расширенные функции диагностики				
DA1	Пакет диагностических функций 1 на базе протокола HART: обнаружение высокого уровня зашумления технологического процесса, обнаружение неисправности заземления/подключения, обнаружение налипания на электродах	+	+	●
DA2	Пакет диагностических функций 2 на базе протокола HART: SMART MeterVerification	+	+	●
Дискретные сигналы				
AX	Два дискретных входных/выходных сигнала ³⁾	+	+	●
Индикатор				
M5	Дисплей	+	+	●
M4	Локальный интерфейс оператора	+	+	●
Конфигурирование ПО по требованиям пользователя				
C1	Конфигурирование ПО по требованиям пользователя	+	+	
Исполнение с повышенной точностью измерений				
D1	Погрешность измерений $\pm 0,15\%$ ⁴⁾	+	+	
D3	Калибровка исполнения с питанием низкой мощности		+	

Продолжение таблицы 12

Опция	Описание изделия	8732EM	8712EM	Стандарт
Различные опции				
GE	Коннектор Eurofast, установленный в отверстие под кабельный ввод, резьба M12,4- х штырьковый	+	+	
GM	Коннектор Minifast, установленный в отверстие под кабельный ввод, размер A Mini, 4 -х штырьковый	+	+	
GT	5-штырьковый коннектор Minifast, установленный в отверстие под кабельный ввод, с компактным лепестковым выводом размера A (Minifast)	+	+	
SH	Корпус электроники из нержавеющей стали (только удаленный монтаж)	+		
B6	Комплект болтов из нержавеющей стали для монтажа на трубе 50 мм	+		
V2	3-слойное эпоксидное покрытие для морских/прибрежных применений	+		
HR7	HART 7 ревизии	+	+	
Краткое руководство для монтажа на разных языках				
YR	Русский	+	+	+

¹⁾ Количество "U-образных" болтов - 2 шт.

²⁾ Искробезопасные выходные сигналы должны быть запитаны от внешнего источника.

³⁾ Рекомендуется заказывать дополнительные отверстия под кабельные вводы, опции 4 или 5.

⁴⁾ Код варианта исполнения D1 необходимо указывать при заказе, как сенсора, так и преобразователя.

Преобразователь 8732ES/8712ES

Таблица 13

Опция	Описание изделия	8732ES	8712ES	Стандарт
8732ES	Преобразователь интегрального/удаленного монтажа, применяется для расходомеров с выходными сигналами FOUNDATION Fieldbus или Profibus PA	+		
8712ES	Преобразователь настенного монтажа		+	●
Вариант монтажа преобразователя				
T	Интегральный монтаж	+		
R	8732ES: удаленный монтаж на 50 мм трубе (включая монтажные болты из углеродистой стали и кронштейн из нержавеющей стали 304) ¹⁾ 8712ES: удаленный монтаж на панели	+	+	●
Питание преобразователя				
1	от 90 до 250 В, 50-60 Гц	+	+	●
2	от 12 до 42 В постоянного тока	+	+	●
Выходные сигналы				
A	4-20 мА с протоколом HART; частотно-импульсный		+	●
F	Протокол FOUNDATION Fieldbus, искробезопасный выход согласно рекомендациям FISCO	+		●
P	Протокол Profibus PA, искробезопасный выход согласно рекомендациям FISCO	+		●
Резьба отверстий под кабельные вводы				
8732ES – 2 отверстия для интегрального исполнения, 4 отверстия для удаленного исполнения; 8712ES – 4 отверстия:				
1	1/2-14 NPT	+	+	●
2	CM20	+	+	
8732ES – 3 отверстия для интегрального исполнения, 5 отверстий для удаленного исполнения:				
4	1/2-14 NPT	+		●
5	CM20	+		
Исполнение по взрывозащите в соответствии с требованиями Технического Регламента Таможенного Союза ТР ТС 012/2011				
-	Не указывается для расходомеров общепромышленного исполнения	+	+	●
EM	Exde IIB T6	+		●
E8	Exde IIC T6	+		●

Опция	Описание изделия	8732ES	8712ES	Стандарт
Опции				
Расширенные функции диагностики				
DA1	Пакет диагностических функций 1 на базе протокола HART: обнаружение высокого уровня зашумления технологического процесса, обнаружение неисправности заземления/подключения, обнаружение налипания на электродах	+	+	●
DA2	Пакет диагностических функций 2 на базе протокола HART: SMART MeterVerification	+	+	●
D01	Пакет диагностических функций 1 на базе протокола Fieldbus: обнаружение высокого уровня шумов технологического процесса, обнаружение неисправности заземления/подключения	+		●
D02	Пакет диагностических функций 2 на базе протокола Fieldbus: SMART MeterVerification	+		●
Дискретные сигналы				
AX	Два дискретных входных/выходных сигнала ²⁾	+	+	●
M4	Локальный интерфейс оператора (только для HART и Profibus PA)	+	+	●
Индикатор				
M5	Дисплей	+		●
M4	Локальный интерфейс оператора	+	+	●
Конфигурирование ПО по требованиям пользователя				
C1	Конфигурирование ПО по требованиям пользователя	+	+	
Исполнение с повышенной точностью измерений				
D1	Погрешность измерений $\pm 0,15\%$ ³⁾	+	+	
Различные опции				
DT	Табличка на расходомере из нержавеющей стали	+	+	
SH	Корпус преобразователя из нержавеющей стали (только удаленный монтаж)	+		
B6	Комплект болтов из нержавеющей стали для монтажа на трубе 50 мм	+	+	
GE	Коннектор Eurofast, установленный в отверстие под кабельный ввод, резьба M12,4-х штырьковый	+	+	
GM	Коннектор Minifast, установленный в отверстие под кабельный ввод, размер A Mini, 4-х штырьковый	+	+	
GT	5-штырьковый коннектор Minifast, установленный в отверстие под кабельный ввод, с компактным лепестковым выводом размера A (Minifast)	+	+	
V2	3-слойное эпоксидное покрытие для морских/прибрежных применений	+		
Краткое руководство для монтажа на разных языках				
YR	Русский	+	+	●

¹⁾ Количество "U-образных" болтов - 2 шт.

²⁾ Необходимо заказывать дополнительные отверстия под кабельные вводы, опции 4, 5 или 6.

³⁾ Код варианта исполнения D1 необходимо указывать при заказе, как сенсора, так и преобразователя.

Преобразователь 8712H

Таблица 14

Опция	Описание изделия	Стандарт
8712H	Преобразователь удаленного монтажа для системы с увеличенной индукцией магнитного поля (HighSignal™), для работы только с датчиком расхода 8707	●
Вариант монтажа преобразователя		
R	Удаленный монтаж на 50 мм трубе или панели (включая монтажные болты из углеродистой стали и кронштейн из нержавеющей стали 304)	●
Питание преобразователя		
12	Источник питания переменного тока (120 В, 50-60 Гц)	●
Исполнение по взрывозащите		
NH	Общепромышленное исполнение	
Дополнительные опции		
M4	Локальный интерфейс оператора (только с протоколами HART и Profibus-PA)	●
C1	Настройка расходомера в соответствии с требованиями Заказчика (необходимо заполнить документ CDS)	
D1	Высокоточная калибровка, пределы основной относительной погрешности $\pm 0,15\%$ (соответствующая опция должна быть и у датчика) ¹⁾	
B6	Комплект болтов из нержавеющей стали 316L для удаленного монтажа на 50 мм трубе	
Краткое руководство для монтажа на разных языках		
YR	Русский	●

¹⁾ Код варианта исполнения D1 необходимо указывать при заказе, как датчика расхода, так и преобразователя.

Датчик расхода 8705/8707

Таблица 15

Опция	Описание изделия	8705	8707	Стандарт
8705	Датчик расхода электромагнитного расходомера	+		●
8707	Датчик расхода электромагнитного расходомера для системы с увеличенной индукцией магнитного поля (HighSignal™) 1)		+	
Материал футеровки				
T	Фторопласт PTFE ²⁾	+	+	●
P	Полиуретан ³⁾	+	+	●
N	Неопрен ⁴⁾	+	+	●
L	Линатекс ⁴⁾	+	+	
A	Фторопласт PFA ⁵⁾	+		
F	Фторопласт ETFE ⁶⁾	+	+	
D	Адипрен ⁷⁾	+	+	
K	PFA+ (для тяжелых условий эксплуатации) ⁸⁾	+	+	
Материал электродов				
S	Нержавеющая сталь 316L	+	+	●
H	Никелевый сплав 276 (UNS N10276)	+	+	●
T	Тантал	+	+	●
P	80% платины - 20% иридия	+	+	●
N	Титан	+	+	●
W	Нержавеющая сталь с покрытием из карбида вольфрама	+	+	
Y	Никелевый сплав 276 с покрытием из карбида вольфрама	+	+	
Тип электродов				
A	2 электрода – стандартной формы	+	+	●
E	2 электрода + заземляющий электрод – стандартной формы	+	+	●
B	2 электрода – конической формы ⁹⁾	+	+	
F	2 электрода + заземляющий электрод – конической формы ⁹⁾	+	+	
T	2 электрода – плоской формы	+	+	
U	2 электрода + заземляющий электрод – плоской формы	+	+	

Условный проход		Материал футеровки (из вышеуказанных)						
		В данной таблице отмечены варианты футеровок, доступные для соответствующего диаметра. По вопросу доступности других сочетаний проконсультируйтесь с заводом.						
		T	P	N/L	A	F	D	K
005	15 мм (1/2 дюйма, только 8705)	+			+	+		+
010	25 мм (1 дюйм, только 8705)	+	+	+	+	+		+
015	40 мм (1 1/2 дюйма, только 8705)	+	+	+	+	+		+
020	50 мм (2 дюйма, только 8705)	+	+	+	+	+	+	+
025	65 мм (2 1/2 дюйма, только 8705)	+		+	+	+		+
030	80 мм (3 дюйма)	+	+	+	+	+	+	+
040	100 мм (4 дюйма)	+	+	+	+	+	+	+
050	125 мм (5 дюймов, только 8705)	+		+	+	+		+
060	150 мм (6 дюймов)	+	+	+	+	+	+	+
080	200мм (8 дюймов)	+	+	+	+	+	+	+
100	250 мм (10 дюймов)	+	+	+	+	+	+	+
120	300 мм (12 дюймов)	+	+	+	+	+	+	+
140	350 мм (14 дюймов)	+	+	+	+	+		+
160	400 мм (16дюймов)	+	+	+		+		
180	450 мм (18дюймов)	+	+	+				
200	500 мм (20 дюймов)	+	+	+				
240	600 мм (24 дюйма)	+	+	+				
300	750 мм (30 дюймов)	+	+	+				
360	900 мм (36 дюймов)	+	+	+				
Материал и тип фланцев								Стандарт
C	Углеродистая сталь, уплотнительная поверхность вида "соединительный выступ"					+	+	●
S	Нержавеющая сталь (304/304L), уплотнительная поверхность вида "соединительный выступ"					+	+	●
P	Нержавеющая сталь (316/316L), уплотнительная поверхность вида "соединительный выступ"					+	+	●
F	Углеродистая сталь, уплотнительная поверхность вида "плоская поверхность"					+	+	●
G	Нержавеющая сталь (304/304L), уплотнительная поверхность вида "плоская поверхность"					+	+	●
H	Нержавеющая сталь (316/316L), уплотнительная поверхность вида "плоская поверхность"					+	+	●
D	Углеродистая сталь, воротниковый фланец, уплотнительная поверхность вида "соединительный выступ"					+	+	●
T	Нержавеющая сталь (304/304L), воротниковый фланец, уплотнительная поверхность вида "соединительный выступ"					+	+	●
R	Нержавеющая сталь (316/316L), воротниковый фланец, уплотнительная поверхность вида "соединительный выступ"					+	+	●
J	Углеродистая сталь, воротниковый фланец под круглую стальную прокладку					+	+	●
K	Нержавеющая сталь (304/304L), воротниковый фланец под круглую стальную прокладку (RTJ)					+	+	●
L	Нержавеющая сталь (316/316L), воротниковый фланец под круглую стальную прокладку (RTJ)					+	+	●

Продолжение таблицы 15

Опция	Описание изделия	8705	8707	Стандарт
Номинальное давление фланцев				
1	ASME B16.5, класс 150 (Для Ду15 – 600), AWWA Класс D (только для Ду750 и 900)	+	+	●
2	ASME Класс 150 (только для Ду750 и 900)	+	+	●
3	ASME B16.5, класс 300 (ASME B16.47 класс 300 только для Ду750 и 900)	+	+	●
6	ASME B16.5, класс 600 (максимальное давление: сниженное 1000 фунтов на кв. дюйм)	+	+	●
7	ASME B16.5, класс 600	+	+	●
9	ASME B16.5, класс 900 ¹⁰⁾	+	+	●
M	ASME B16.5, класс 1500 ¹⁰⁾	+	+	●
N	ASME B16.5, класс 2500 ¹⁰⁾	+	+	●
D	EN 1092-1 (DIN) PN 10	+	+	●
E	EN 1092-1 (DIN) PN 16	+	+	●
F	EN 1092-1 (DIN) PN 25	+	+	●
H	EN 1092-1 (DIN) PN 40	+	+	●
Конфигурация корпуса				
W0	Герметичный сварной корпус ¹¹⁾	+	+	●
M0	Герметичный сварной корпус со сменным терминальным блоком ¹²⁾	+		●
M1	Герметичный сварной корпус с возможностью сброса давления и сменным терминальным блоком ¹²⁾	+		
M2	Герметичный сварной корпус с отдельными отсеками для электродов и сменным терминальным блоком ¹²⁾	+		
M4	Герметичный сварной корпус с возможностью сброса давления, отдельными отсеками для электродов крышкой и сменным терминальным блоком ¹²⁾	+		
Исполнение по взрывозащите в соответствии с требованиями Технического Регламента Таможенного Союза ТР ТС 012/2011				
-	Не указывается для расходомеров общепромышленного исполнения	+	+	●
N8	Искробезопасное исполнение с искробезопасными электродами; пылезащищенность	+		●
K8	Исполнение повышенной безопасности с искробезопасными электродами; пылезащищенность	+		
Заземляющие кольца¹³⁾				
G1	2 заземляющих кольца из нержавеющей стали 316L	+	+	●
G2	2 заземляющих кольца из никелевого сплава 276 (UNS N10276)	+	+	
G3	2 заземляющих кольца из титана	+	+	
G4	2 заземляющих кольца из тантала	+	+	
G5	1 заземляющее кольцо из нержавеющей стали 316L	+	+	●
G6	1 заземляющее кольцо из никелевого сплава 276 (UNS N10276)	+	+	
G7	1 заземляющее кольцо из титана	+	+	
G8	1 заземляющее кольцо из тантала	+	+	
Защитные кольца для футеровки¹³⁾				
L1	2 защитных кольца из нержавеющей стали 316L	+	+	●
L2	2 защитных кольца из никелевого сплава 276 (UNS N10276)	+	+	
L3	2 защитных кольца из титана	+	+	
L5	1 защитное кольцо из нержавеющей стали 316L	+	+	●
L6	1 защитное кольцо из никелевого сплава 276 (UNS N10276)	+	+	
L7	защитное кольцо из титана	+	+	
Сертификация				
PD	Сертификация оборудования, работающего под давлением (PED) (97/23/EC)	+		
DW	Сертификат на применение с питьевой водой NSF ¹⁴⁾	+		

Опция	Описание изделия	8705	8707	Стандарт
Различные опции				
B3	Интегральный монтаж с преобразователем 8732E	+		●
D1	Высокоточная калибровка $\pm 0,15\%$ ¹⁵⁾	+	+	
D3	Калибровка для преобразователя с питанием низкой мощности	+		
J1	Кабельные вводы M20	+	+	
P05	Калибровка по пяти точкам	+	+	
P10	Калибровка по десяти точкам	+	+	
SH	Корпус и соединительная коробка из нержавеющей стали 316 (только для разнесенного исполнения)	+		
Специальное покрытие				
V1	Покрытие датчика расхода для работы в подводном положении или при прямом контакте с грунтом	+		
V2	3-х слойное эпоксидное покрытие для морских/прибрежных применений	+		
Варианты исполнения, соответствующие IP68				
XX – длина кабеля в футах				
Rxx	Герметичное исполнение с кабелем длиной XX футов (XX не должно превышать 30 футов, что эквивалентно 91,44 метра) ¹⁶⁾	+		
Сертификация				
Q8	Сертификат происхождения материалов 3.1 B	+	+	
Q66	Сертификат аттестации процедур сварки	+	+	
Q70	Сертификат контроля сварных швов в соответствии с ISO 104743.1B	+	+	

¹⁾ Система электромагнитных расходомеров с увеличенной индукцией магнитного поля (High Signal™) не соответствует требованиям маркировки CE.

²⁾ Тефлон доступен для типоразмеров:

- от 15 мм до 600 мм: класс 150, класс 300, класс 600 (сниженные характеристики) по ASME и EN 1092-1
- 750 мм и 900 мм, класс D по AWWA, класс 150 по ASME и класс 150 MSSSP 44

³⁾ Полиуретан доступен для типоразмеров:

- от 25 мм до 600 мм: класс 150, класс 300, класс 600 (полные характеристики) по ASME и EN 1092-1
- 750 мм и 900 мм, класс D по AWWA и класс 150 MSSSP 44
- от 25 мм до 400 мм класс 900 по ASME
- от 40 мм до 300 мм класс 1500 по ASME

Для получения информации по классу 2500 ASME обратитесь в службу технической поддержки.

⁴⁾ Неопрен и линатекс доступны для типоразмеров:

- от 25 мм до 600 мм: класс 150, класс 300, класс 600 (полные характеристики) по ASME и EN 1092-1
- 750 мм и 900 мм, класс D по AWWA, класс 150 по ASME и класс 150 MSSSP 44
- от 25 мм до 300 мм класс 900 по ASME
- от 40 мм до 300 мм класс 1500 по ASME
- от 40 мм до 200 мм класс 2500 по ASME

⁵⁾ PFA доступен для типоразмеров:

- от 1/2 дюйма до 12 дюймов (от 15 мм до 300 мм), фланцы класс 150, класс 300 по ASME и EN 1092-1
- 14-дюйм. (350 мм) Класс 150 по ASME

Недоступно для корпусов катушек с кодовыми обозначениями M2 или M4

⁶⁾ ETFE доступен для типоразмеров:

- от 15 мм до 350 мм, класс 150, класс 300 по ASME и EN 1092-1
- 400 мм только класс 150 по ASME.
- от 25 мм до 250 мм класс 600 (сниженные характеристики) по ASME

⁷⁾ Для получения информации по доступным типоразмерам для футеровки из адипрена обратитесь в службу технической поддержки.

⁸⁾ PFA+ доступен для типоразмеров: от 50 мм до 350 мм, фланцы класс 150, класс 300 по ASME и EN 1092-1.

⁹⁾ Недоступно из тантала и для исполнения с типоразмером 15 мм.

¹⁰⁾ Защитные кольца футеровки недоступны

¹¹⁾ Только общепромышленное исполнение

¹²⁾ Касательно общепромышленного применения обратитесь в службу технической поддержки.

¹³⁾ Кольца заземления и защитные кольца футеровки выполняют одну функцию опорного заземления рабочей среды.

¹⁴⁾ Доступные футеровки: тефлон (T) для всех типоразмеров или полиуретан (P) для типоразмеров от 10 мм; материалы электродов: нержавеющая сталь 316LSST (S) или никелевый сплав 276 (H).

¹⁵⁾ Высокоточная калибровка требует использовать сопряженный преобразователь. Это изделие доступно только при заказе вместе с преобразователем. Для опции D1 невозможно заказать запасной преобразователь или произвести замену.

¹⁶⁾ Кабельные вводы заказываются отдельно

Возможные исполнения фланцевых соединений

Таблица 16

Тип фланца	Dy																			
	15	25	40	50	65	80	100	125	150	200	250	300	350	400	450	500	600	750 ^{1) 2)}	900 ¹⁾	
C1 или F1																				
C2	NA	NA	NA	NA	NA	NA	NA	NA	NA	NA	NA	NA	NA	NA	NA	NA	NA			
C3 или F3																				NA
C6													NA	NA	NA	NA	NA	NA	NA	NA
C7	NA												NA	NA	NA	NA	NA	NA	NA	NA
C9	NA												NA	NA	NA	NA	NA	NA	NA	NA
CD или FD	NA	NA	NA	NA	NA	NA	NA	NA	NA										NA	NA
CE или FE	NA	NA	NA	NA	NA	NA													NA	NA
CF или FF	NA	NA	NA	NA	NA	NA	NA	NA	NA										NA	NA
CH или FH																			NA	NA
S1 или G1																				
S2	NA	NA	NA	NA	NA	NA	NA	NA	NA	NA	NA	NA	NA	NA	NA	NA	NA			
S3 или G3																				NA
S6													NA	NA	NA	NA	NA	NA	NA	NA
S7													NA	NA	NA	NA	NA	NA	NA	NA
S9	NA												NA	NA	NA	NA	NA	NA	NA	NA
SD или GD	NA	NA	NA	NA	NA	NA	NA	NA	NA										NA	NA
SE или GE	NA	NA	NA	NA	NA	NA													NA	NA
SF или GF	NA	NA	NA	NA	NA	NA	NA	NA	NA										NA	NA
SH или GH																			NA	NA
P1 или H1																				
P2	NA	NA	NA	NA	NA	NA	NA	NA	NA	NA	NA	NA	NA	NA	NA	NA	NA			
P3 или H3																				NA
P6													NA	NA	NA	NA	NA	NA	NA	NA
P7													NA	NA	NA	NA	NA	NA	NA	NA
P9	NA												NA	NA	NA	NA	NA	NA	NA	NA
PD или HD	NA	NA	NA	NA	NA	NA	NA	NA	NA										NA	NA
PE или HE	NA	NA	NA	NA	NA	NA													NA	NA
PF или HF	NA	NA	NA	NA	NA	NA	NA	NA	NA										NA	NA
PH или HH																			NA	NA

¹⁾ AWWA C207 Класс D только для опции C1.

²⁾ ASME B16.47 Класс 300 только для опции C3.

NA – не применяется

Датчик расхода 8711

Таблица 17

Опция	Описание изделия	Стандарт
8711	Датчик расхода бесфланцевого типа электромагнитного расходомера	●
Материал футеровки		
S	Фторопласт PTFE	●
F	Фторопласт ETFE	
A	Фторопласт PFA ¹⁾	
Материал электродов		
S	Нержавеющая сталь 316L	●
H	Никелевый сплав 276 (UNS N10276)	●
T	Тантал	
P	80% платины - 20% иридия	
N	Титан	
Тип электродов		
A	2 электрода – стандартной формы	●
E	2 электрода + заземляющий электрод – стандартной формы	
B	2 электрода – конической формы	
F	2 электрода + заземляющий электрод – конической формы	
Условный проход		
15F	4 мм (0,15 дюйма) ¹⁾	
30F	8 мм (0,30 дюйма) ¹⁾	
005	15 мм (1/2 дюйма)	●
010	25 мм (1 дюйм)	●
015	40 мм (1 1/2 дюйма)	●
020	50 мм (2 дюйма)	●
030	80 мм (3 дюйма)	●
040	100 мм (4 дюйма)	●
060	150 мм (6 дюймов)	●
080	200мм (8 дюймов)	●
Конфигурация монтажа		
R	Удаленный монтаж ²⁾	
U	Интегральный монтаж ²⁾	
L	Удаленный монтаж со сменной клеммной колодкой	
M	Интегральный монтаж со сменным модулем подключения или непосредственным подключением проводов ³⁾	
Номинальное давление		
1	ASME B16.5, класс 150	
3	ASME B16,5, класс 300	
D	EN 1092-1 (DIN) PN 10	
E	EN 1092-1 (DIN) PN 16	
F	EN 1092-1 (DIN) PN 25	
H	EN 1092-1 (DIN) PN 40	
Исполнение по взрывозащите в соответствии с требованиями Технического Регламента Таможенного Союза ТР ТС 012/2011		
-	Не указывается для расходомеров общепромышленного исполнения	●
N8	Искробезопасное исполнение с искробезопасными электродами; пылезащищенность	●
K8	Исполнение повышенной безопасности с искробезопасными электродами; пылезащищенность	●

Продолжение таблицы 17

Заземляющие кольца ⁴⁾		
G1	2 заземляющих кольца из нержавеющей стали 316L	●
G2	2 заземляющих кольца из никелевого сплава 276 (UNS N10276)	
G3	2 заземляющих кольца из титана	
G4	2 заземляющих кольца из тантала	
G5	1 заземляющее кольцо из нержавеющей стали 316L	●
G6	1 заземляющее кольцо из никелевого сплава 276 (UNS N10276)	
G7	1 заземляющее кольцо из титана	
G8	1 заземляющее кольцо из тантала	
Сертификация		
PD	Сертификация оборудования, работающего под давлением (PED) (97/23/EC)	
DW	Сертификат на применение с питьевой водой NSF	
Различные опции		
D1	Высокоточная калибровка $\pm 0,15\%$ ⁵⁾	
J1	Кабельные вводы M20	
P05	Калибровка по пяти точкам	
P10	Калибровка по десяти точкам	
Сертификация		
Q8	Сертификат происхождения материалов 3.1 B	
Q66	Сертификат аттестации процедур сварки ⁶⁾	
Q70	Сертификат контроля сварных швов в соответствии с ISO 104743.1B	

¹⁾ Типоразмеры Ду 4 мм и 8 мм доступны только с футеровкой PFA (A)

²⁾ Доступно только для общепромышленного применения

³⁾ Касательно общепромышленного применения обратитесь в службу технической поддержки.

⁴⁾ Для бесфланцевой конструкции рекомендуется два кольца заземления.

⁵⁾ Высокоточная калибровка требует использовать сопряженный преобразователь. Это изделие доступно только при заказе вместе с преобразователем. Для опции D1 невозможно заказать запасной преобразователь или произвести замену.

⁶⁾ Доступно только для типоразмеров 150 и 200 дюймов.

Датчик расхода 8721

Таблица 18

Опция	Описание изделия	Стандарт
8721	Датчик расхода электромагнитного расходомера для гигиенических применений	●
Материал футеровки		
T	Фторопласт PTFE	●
Материал электродов		
S	Нержавеющая сталь 316L	●
H	Никелевый сплав 276 (UNS N10276)	●
T	Тантал	●
P	80% платины - 20% иридия	●
N	Титан	●
Тип электродов		
A	2 электрода – стандартной формы	●
E	2 электрода + заземляющий электрод – стандартной формы	●
B	2 электрода – конической формы	
F	2 электрода + заземляющий электрод – конической формы	
Условный проход		
005	15 мм (1/2 дюйма)	●
010	25 мм (1 дюйм)	●
015	40 мм (1 1/2 дюйма)	●
020	50 мм (2 дюйма)	●
030	80 мм (3 дюйма)	●
040	100 мм (4 дюйма)	●

Опция	Описание изделия	Стандарт
Конфигурация монтажа		
R	Удаленный монтаж	●
U	Интегральный монтаж	●
Номинальное давление		
A	Соединение TriClamp	●
B	Санитарный тип винта IDF	●
C	Приварной патрубок ANSI	
D	DIN 11851 (британская система мер)	
E	DIN 11851 (метрическая система)	
F	DIN 11864-1, форма A	
G	DIN 11864-2, форма A	
H	Соединение SMS	
J	Фитинг Cherry-Burrell I-Line	
K	Приварной патрубок DIN 11850	
Материал прокладки		
1	Силикон	●
2	EPDM (этилен-пропилен монодиен)	●
4	Витон	
8	Сжатие EPDM — предельное	
9	Сжатие витона — предельное	
Исполнение по взрывозащите в соответствии с требованиями Технического Регламента Таможенного Союза ТР ТС 012/2011		
-	Не указывается для расходомеров общепромышленного исполнения	●
Различные опции		
АН	Электрополированная поверхность технологического соединения ($Ra \leq 15$ микродюймов)	
D1	Высокоточная калибровка $\pm 0,15\%$	
D3	Проверка измерительного прибора, работающего с высокими скоростями сред. Проверка калибровки выполнена на скоростях 1, 3, 10 и 20 фут./с (0,3, 1, 3 и 6 м/с)	
HP	Технологические данные PD340 (Alfa-Laval PD340), длина прямого отрезка 250 мм и технологические трикламповые соединения	
J1	Кабельные вводы M20	
Сертификация		
Q8	Сертификат прослеживаемости материалов согласно ISO 10474 3.1B / EN 10204 3.1 (контактные поверхности изделия)	

¹⁾ Высокоточная калибровка требует использовать сопряженный преобразователь. Это изделие доступно только при заказе вместе с преобразователем. Для опции D1 невозможно заказать запасной преобразователь или произвести замену.

Опросный лист для выбора электромагнитного расходомера Rosemount 8700

* поля, обязательные для заполнения!

Общая информация					
Предприятие *:				Дата заполнения:	
Контактное лицо *:				Тел. / факс *:	
Адрес *:				E-mail:	
Опросный лист №		Позиция по проекту:		Количество *:	
Информация об измеряемой среде					
Измеряемая среда *:				Тип среды *:	
Состав (если смесь):				Концентрация (если раствор): %	
Электропроводность (мкСм/см) *: <input type="checkbox"/> от 5 до 50; <input type="checkbox"/> от 50 до 100; <input type="checkbox"/> более 100; <input type="checkbox"/> нет данных					
<input type="checkbox"/> абразивная среда: до % твердых частиц; размер частиц до мм					
Допустимость применения материалов: <input type="checkbox"/> PTFE; <input type="checkbox"/> PFA; <input type="checkbox"/> Полиуретан; <input type="checkbox"/> Неопрен; <input type="checkbox"/> Linatex; <input type="checkbox"/> не знаю					
<input type="checkbox"/> Нерж.сталь 316L; <input type="checkbox"/> Никелевый сплав 276; <input type="checkbox"/> Тантал; <input type="checkbox"/> Платина+Иридий; <input type="checkbox"/> Титан; <input type="checkbox"/> не знаю					
Информация о процессе					
Измеряемый расход *: Мин		Ном		Макс м3/ч	
Давление среды *: Мин		Ном		Макс кгс/см2-изб	
Температура среды *: Мин		ном		Макс °C	
				Плотность при раб. условиях: кг/м3	
Соединение с трубопроводом на объекте					
Внешний диаметр трубопровода *:		мм;		Толщина стенки: мм	
				Материал*:	
				Стандарт фланцев:	
Возможно ли сужение трубопровода в месте установки расходомера? <input type="checkbox"/> Да <input type="checkbox"/> Нет					
Требования к исполнению расходомера					
Требуемая основная относительная погрешность измерения объемного расхода: %					
Исполнение расходомера: <input type="checkbox"/> фланцевый; <input type="checkbox"/> бесфланцевый; <input type="checkbox"/> для «высокозашумленных» процессов; <input type="checkbox"/> гигиенический					
Температура окружающей среды: от до °C				Питание расходомера:	
Взрывозащита:			Типоразмер кабельных вводов: <input type="checkbox"/> 1/2NPT (стандарт) <input type="checkbox"/> M20x1,5 (опция)		
Желательный монтаж преобразователя и сенсора:			<input type="checkbox"/> интегральный; <input type="checkbox"/> удаленный кабелем метров (макс.300 м)		
Фланцы расходомера:			<input type="checkbox"/> углеродистая сталь (стандартно); <input type="checkbox"/> нержавеющая сталь		
Выходные сигналы: <input type="checkbox"/> 4-20 мА + HART и частотно-импульсный; <input type="checkbox"/> Foundation FieldBus; <input type="checkbox"/> Profibus PA					
Дополнительные возможности: <input type="checkbox"/> ЖК-индикатор с кнопками управления для настройки (ЛОИ)					
<input type="checkbox"/> Пакет диагностики DA1 (диагностика высокого уровня шумов тех. процесса, заземления/подключения)					
<input type="checkbox"/> Пакет диагностики DA2 (проверка сенсора и преобразователя с помощью встроенного ПО – 8714i)					
<input type="checkbox"/> заменяемые электроды; <input type="checkbox"/> таблички из нерж. стали; <input type="checkbox"/> дискретный вход/выход					
Дополнительное оборудование, аксессуары, услуги					
<input type="checkbox"/> ответные фланцы <input type="checkbox"/> с прямыми участками и коническими переходами (если расходомер с сужением трубопровода)					
<input type="checkbox"/> блок питания <input type="checkbox"/> программное обеспечение ProLink III <input type="checkbox"/> переносной HART-коммуникатор					
<input type="checkbox"/> шеф-надзор, пуско-наладка					
Примечания					

КОНТАКТНАЯ ИНФОРМАЦИЯ

Частное унитарное торгово-производственное
предприятие «**Сервис-Мера**»

УНП: 290487176

Адрес:

224005 Республика Беларусь
ул. Маяковского, 8-59 г.Брест

Телефоны:

Телефон: +375(162)21-79-03
Тел./ факс: +375(162)21-24-25
Velcom: +375(29)12-555-68
МТС: +375(29)825-73-90

Онлайн-контакты:

email: sale@servismera.by
Viber: +375(29)12-555-68
skype: merabrest

Расходомеры электромагнитные Rosemount 8750

Специальное решение для
металлургии и энергетики!



- **Измеряемые среды:** жидкости с электропроводностью не менее 5 мкСм/см
- **Условный проход Dy (DN)** от 15 до 1200
- **Пределы основной относительной погрешности** $\pm 0,5\%$ (опция $\pm 0,25\%$)
- **Давление измеряемой среды** до 4 МПа
- **Выходные сигналы:** 4-20 мА, HART, частотно-импульсный
- **Интегральный или удаленный (до 300 м) монтаж преобразователя**
- **Прямые участки:** до расходомера 5 Dy , после 2 Dy
- **Межфланцевое расстояние** согласно ISO 13359

Расходомеры электромагнитные серии Rosemount 8750 предназначены для измерений объемного расхода электропроводных жидкостей.

Используются в системах автоматического контроля и управления технологическими процессами в энергетике, металлургической, химической и других отраслях промышленности, а также в системах коммерческого учета жидкостей.

Основные преимущества:

- высокая точность измерений;
- широкий типоразмерный ряд;
- различные материалы электродов и футеровок;
- отсутствие движущихся частей;
- отсутствие потерь давления.

Беспроточный (имитационный) метод периодической поверки с возможностью проведения без снятия с трубопровода.

Беспроводные решения Smart Wireless - простой, быстрый и экономичный способ организовать доступ к конфигурированию и результатам диагностики расходомера при помощи беспроводной передачи данных.

КОНСТРУКЦИЯ И ПРИНЦИП ДЕЙСТВИЯ

Конструкция и принцип действия расходомера Rosemount 8750 аналогичны расходомерам Rosemount 8700.

Особенности составных частей расходомера:**1. Датчики расхода**

фланцевое исполнение, условный проход от 15 до 1200 мм.

2. Преобразователи**Преобразователь полевого монтажа**

Интегральный или удаленный монтаж с датчиком расхода. Возможен локальный операторский интерфейс (ЛОИ), состоящий из двухстрочного дисплея по 16 знакам в каждой строке и 4 оптических кнопок для настройки и конфигурирования без снятия крышки.

SMART WIRELESS

Технология беспроводной передачи данных осуществляется при помощи THUM-адаптера Rosemount 775, который преобразует проводной сигнал HART в беспроводной по протоколу *WirelessHART*. Данный протокол признан общепромышленным стандартом по надежности и защищенности передачи данных.

При помощи беспроводных решений Smart Wireless организуется простой, быстрый и экономичный доступ к конфигурированию, функциям контроля над технологическими процессами и результатам самодиагностики расходомера Rosemount 8750.

ФУНКЦИИ ДИАГНОСТИКИ

Диагностические функции электромагнитного расходомера Rosemount 8750 снижают затраты и повышают уровень производства благодаря внедрению новых методов контроля технологических процессов и диагностики расходомеров.

Благодаря диагностическим функциям электромагнитного расходомера Rosemount пользователи могут изменить свой подход к повышению уровня эксплуатационной готовности производства предприятия и снизить затраты благодаря упрощенной процедуре установки, техобслуживания и устранения неполадок.

Возможные диагностические функции приведены в табл.1.

Таблица 1

Диагностические функции	8732E
Стандартное исполнение: - не полностью заполненный трубопровод - нарушение целостности электрической цепи катушек возбуждения - сигнализация обратного потока - диагностика высокого уровня шума, вызванного измеряемой средой - температура преобразователя - отказ преобразователя	●
Пакет диагностических функций 1: - неисправность заземления/проводки - загрязнение электродов	DA1 ¹⁾
Пакет диагностических функций 2: - Smart Meter Verification ²⁾ - проверка выходного сигнала 4-20 мА	DA2

¹⁾ DA - пакет диагностических функций на базе HART-протокола.

²⁾ Описание диагностики Smart Meter Verification представлено в разделе Rosemount 8700.

ОСНОВНЫЕ ТЕХНИЧЕСКИЕ ХАРАКТЕРИСТИКИ И ПАРАМЕТРЫ**Измеряемый расход**

Объемные расходы в зависимости от условного прохода расходомера и скоростей потока приведены в табл.2. Условный проход расходомера выбирается, исходя из конкретного значения расхода измеряемой среды, и может быть меньше условного прохода трубопровода. В этом случае в трубопроводе монтируются конические переходы и необходимые прямые участки.

Таблица 2

Dy	Измеряемый объемный расход, м ³ /ч, при скорости потока			
	0,012 м/с (отсечка малого расхода)	0,3 м/с (минимальный диапазон измерений)	1 м/с	12 м/с (максимальный диапазон измерений)
15	0,0085	0,2117	0,7056	8,4690
25	0,0241	0,6024	2,007	6,0876
40	0,0568	1,418	4,729	56,74
50	0,0935	2,338	7,793	93,52
65	0,1334	3,336	11,12	133,44
80	0,2060	5,151	17,17	206,04
100	0,3548	13,94	46,47	354,80
125	0,5576	13,94	46,47	557,58
150	0,8052	20,13	67,10	805,20
200	1,394	34,86	116,19	1394,3
250	2,198	54,94	183,14	2197,7
300	3,152	78,80	262,68	3152,1
350	3,771	94,27	314,24	3770,9
400	4,925	123,13	410,44	4925,2
450	6,234	155,86	519,52	6234,2
500	7,748	193,70	645,66	7748,2
600	11,21	280,15	933,84	11206,1
750	17,94	448,44	1494,8	17937,5
900	26,25	656,10	2187,1	26245,0
1000	32,66	816,42	2721,4	32657,2
1050	36,80	919,92	3066,4	36796,7
1200	48,35	1208,9	4029,5	48354,5

Параметры измеряемой среды

Таблица 3

Параметры измеряемой среды	Значение параметра
Температура в зависимости от материала футеровки, °C:	
- фторопласт PTFE	-29...120
- неопрен	-18...80
- полиуретан	-18...60
Давление, МПа	4

Варианты электродов

Таблица 4

Варианты электродов	Примечания
Тип	
Два измерительных электрода	Низкая стоимость. Подходит для большинства областей применения
Два измерительных электрода + заземляющий электрод	Низкая по стоимости опция заземления, особенно для больших типоразмеров Не рекомендуется использовать для процессов электролиза или гальванической коррозии
Конической формы (выступающий)	Средняя стоимость. Используется в тех случаях, когда возможно образование загрязнений на электродах, не рекомендуется для сред с наличием твердых нерастворенных частиц
Материал	
Нержавеющая сталь 316L	Хорошая коррозионная стойкость
	Хорошая стойкость к износу Не рекомендуется использовать для серной или соляной кислоты
Никелевый сплав 276	Улучшенная стойкость к коррозии. Эффективное применение в окисляющих средах
	Улучшенная прочность
	Эффективно использовать при измерении окисляющих жидкостей

ПОГРЕШНОСТИ ИЗМЕРЕНИЙ

Таблица 5

Наименование параметра	Значение параметра
Пределы допускаемой основной относительной погрешности при измерении скорости потока, % ¹⁾ :	
- при скорости потока от 0,3 до 12 м/с,	±0,5
- при скорости потока от 1 до 12 м/с (опция D1)	±0,25
Пределы допускаемой дополнительной относительной погрешности расходомера, при изменении температуры окружающей среды, на каждые 10 °C, %	±0,02
Пределы допускаемой относительной погрешности преобразования в токовый выходной сигнал, % от диапазона измерения	±0,025

¹⁾ При скорости потока от 0,012 до 0,3 м/с основная абсолютная погрешность расходомера равна ±0,0015 м/с.

ВЫХОДНЫЕ СИГНАЛЫ

- аналоговый 4-20 мА с HART-протоколом;
- частотно-импульсный 0-10 кГц;
- два дискретных входа/выхода (опция).

ЭЛЕКТРОПИТАНИЕ

- от 90 до 250 В переменного тока, 50-60Гц, потребляемая мощность не более 40 ВА;
- от 12 до 42 В постоянного тока, потребляемая мощность не более 15 Вт.

УСЛОВИЯ ЭКСПЛУАТАЦИИ

- **Температура окружающей среды, °C:**
 - от -29 до 60 для сенсора расхода
 - от -40 до 60 для преобразователя 8732E без ЖКИ;
 - от -20 до 60 для преобразователя 8732E с ЖКИ.
- **Относительная влажность** до 100%
- **Степень защиты от пыли и воды составных частей расходомера** по ГОСТ 14254:
 - преобразователь полевого монтажа **IP66;**
 - датчик расхода **IP68.**

МАССА

Масса сенсоров расхода - от 4 до 1430 кг.
Масса преобразователей не превышает 4 кг.

ГАРАНТИЙНЫЕ ОБЯЗАТЕЛЬСТВА

Гарантийный срок - 12 месяцев со дня ввода в эксплуатацию, но не более 18 месяцев с момента изготовления. Средняя наработка на отказ – не менее 100000 ч; Средний срок службы – не менее 15 лет при соблюдении потребителем требований действующей эксплуатационной документации. Назначенный срок службы расходомеров – 15 лет при условии, что материалы расходомера являются коррозионностойкими к контактирующим средам. Изготовитель гарантирует соответствие расходомера техническим требованиям при соблюдении потребителем условий транспортирования, хранения и эксплуатации.

КОМПЛЕКТ ПОСТАВКИ

- расходомер;
- паспорт;
- руководство по эксплуатации;
- методика поверки;
- комплект монтажных частей (ответные фланцы, прокладки и крепеж; заказывается отдельно).

Внимание! Для оформления заказа на поставку расходомера необходимо заполнить и выслать в Центр поддержки заказчика опросный лист (форма в конце раздела).

ПОВЕРКА

Периодическая поверка расходомера Rosemount 8700 проводится в соответствии с методикой поверки МП 4213-066-2014.

- Возможны два способа поверки:
- проливной метод;
 - беспроливной (имитационный) метод, с возможностью проведения поверки без снятия с трубопровода.
- Для проведения поверки беспроливным (имитационным методом) необходимо исполнение расходомера с Пакетом диагностических функций 2 (код заказа "DA2").

СХЕМЫ ЭЛЕКТРИЧЕСКИХ СОЕДИНЕНИЙ



Рис. 1. Схема подключения преобразователя полевого монтажа к цепи питания.



Рис. 2. Схема подключения преобразователя полевого монтажа к контуру 4-20 при использовании внутреннего источника питания.

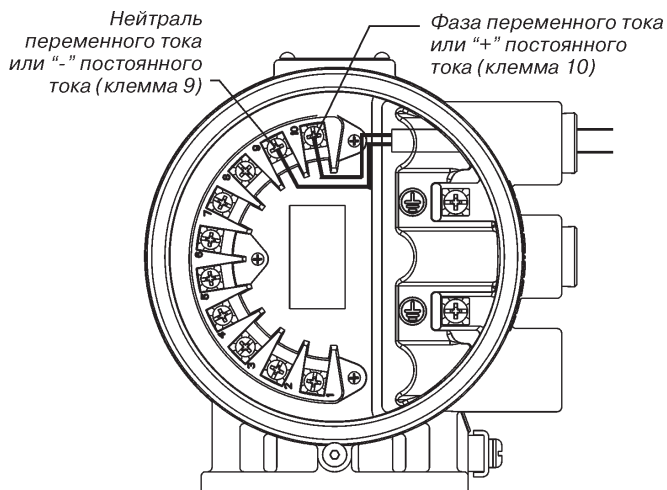

Рис. 3. Схема подключения преобразователя полевого монтажа к контуру 4-20 при использовании внешнего источника питания.

ГАБАРИТНЫЕ РАЗМЕРЫ

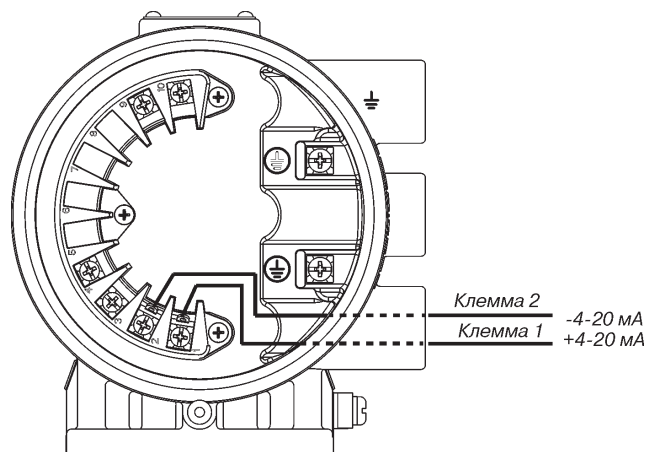

Рис. 4. Расходомер Rosemount 8750 Ду 15-100 мм (размеры см.табл.6).

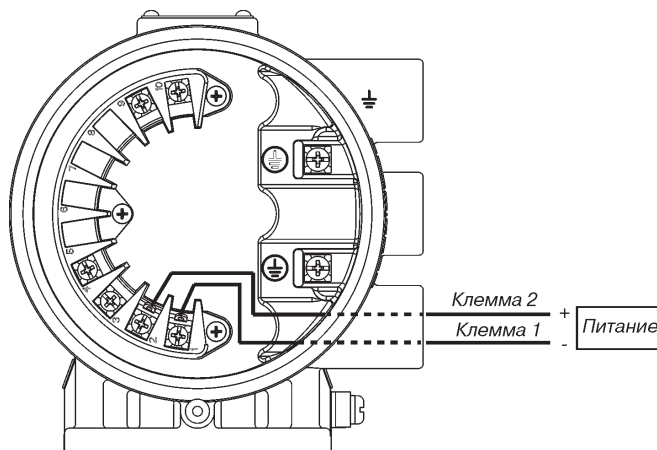

Рис.5. Расходомер Rosemount 8750 Ду 125-1200 мм (размеры см.табл.6).

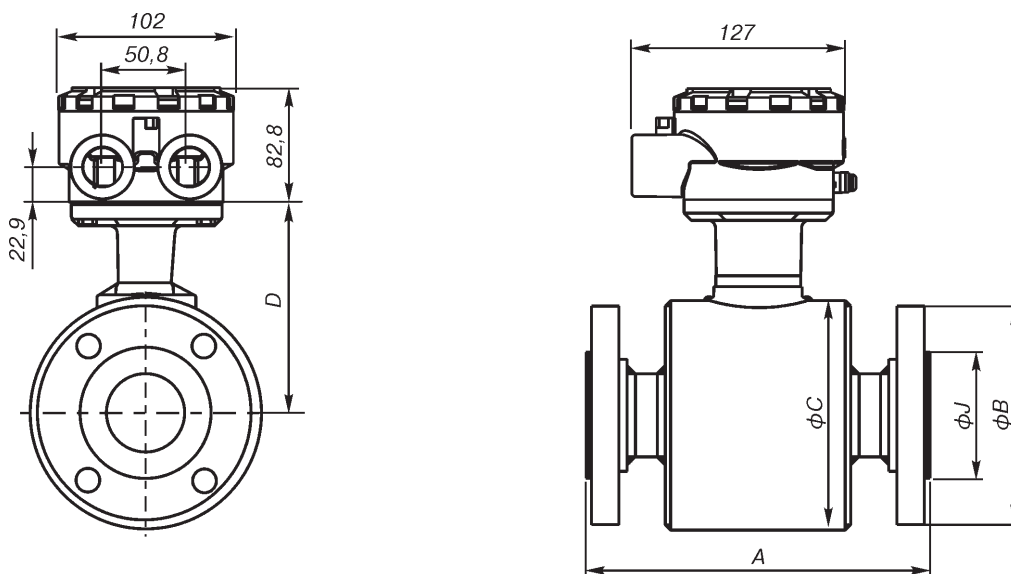

Рис.6. Преобразователь полевого монтажа разнесенного исполнения.

Таблица 6

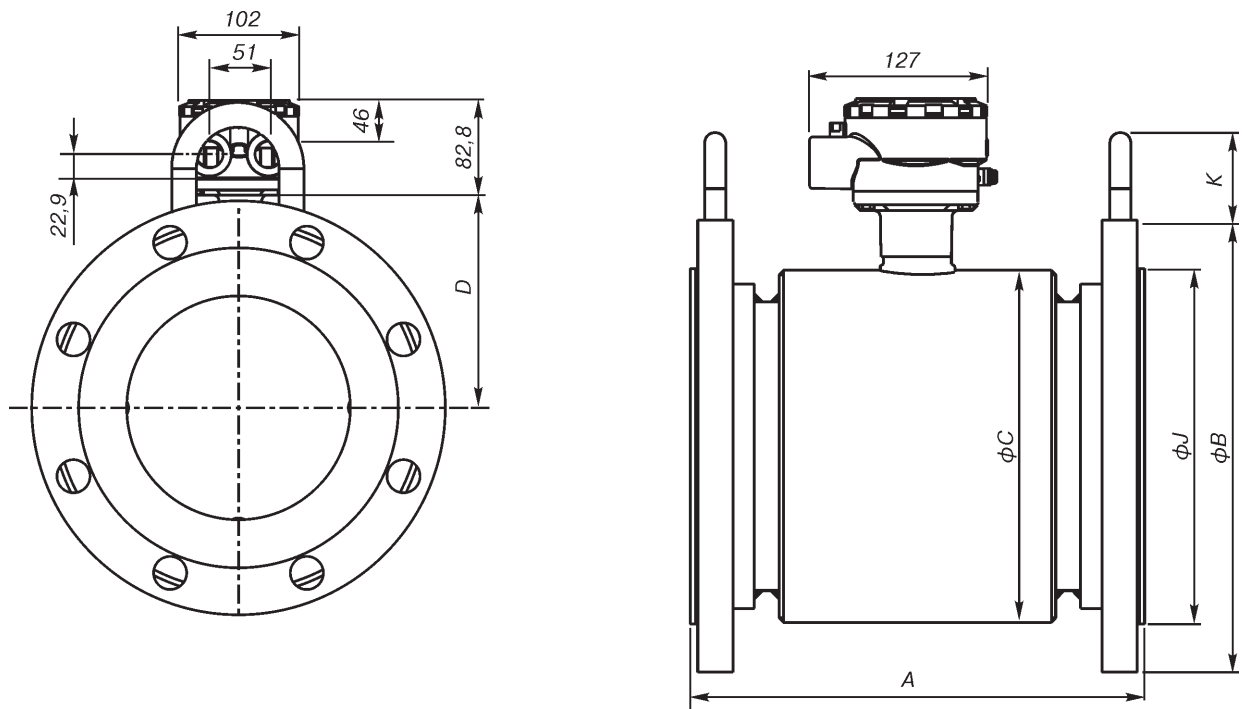
DN, тип фланца	Общая длина сенсора расхода А, мм			Диаметр корпуса сенсора расхода фС, мм	Размер D, мм	Диаметр футеровки выступающей на поверхность фланца фJ, мм	Размер K, мм	Вес сенсора расхода, кг
	PTFE	Неопрен	Полиуретан					
15 мм (1/2 дюйма), ASME класс 150	200	200	200	114	112	35	-	4
15 мм (1/2 дюйма), ASME класс 300	200	200	200	114	112	35	-	5
15 мм (1/2 дюйма), EN 1092-1, PN40,	200	200	200	114	112	45	-	5
25 мм (1 дюйм), ASME класс 150	200	200	200	114	112	51	-	5
25 мм (1 дюйм), ASME класс 300	200	200	200	114	112	51	-	6
25 мм (1 дюйм), EN 1092-1, PN40	200	200	200	114	112	68	-	6
40 мм (1 1/2 дюйма), ASME класс 150	200	198	200	132	122	73	-	7
40 мм (1 1/2 дюйма), ASME класс 300	200	198	200	132	122	73	-	9
40 мм (1 1/2 дюйма), EN 1092-1, PN40	200	198	200	132	122	88	-	9
50 мм (2 дюйма), ASME класс 150	200	198	200	132	122	92	-	9
50 мм (2 дюйма), ASME класс 300	200	198	200	132	122	92	-	11
50 мм (2 дюйма), EN 1092-1, PN40	200	198	200	132	122	102	-	11
65 мм (2 1/2 дюйма), ASME класс 150	199	197	Н/Д	160	136	105	-	12
65 мм (2 1/2 дюйма), ASME класс 300	199	197	Н/Д	160	136	105	-	15
65 мм (2 1/2 дюйма), EN 1092-1, PN16	199	197	Н/Д	160	136	122	-	12
65 мм (2 1/2 дюйма), EN 1092-1, PN40	199	197	Н/Д	160	136	122	-	14
80 мм (3 дюйма), ASME класс 150	200	197	200	183	148	127	43	15
80 мм (3 дюйма), ASME класс 300	219	216	219	183	148	127	43	19
80 мм (3 дюйма), EN 1092-1, PN40	200	197	200	183	148	138	43	17
100 мм (4 дюйма), ASME класс 150	250	246	250	201	157	157	43	20
100 мм (4 дюйма), ASME класс 300	276	273	276	201	157	157	43	29
100 мм (4 дюйма), EN 1092-1, PN16	250	246	250	201	157	159	43	19
100 мм (4 дюйма), EN 1092-1, PN40	250	246	250	201	157	162	43	22
125 мм (5 дюймов), ASME класс 150	249	247	Н/Д	244	178	186	43	24
125 мм (5 дюймов), ASME класс 300	278	276	Н/Д	244	178	186	43	40
125 мм (5 дюймов), EN 1092-1, PN16	249	241	Н/Д	244	178	188	43	25
125 мм (5 дюймов), EN 1092-1, PN40	249	247	Н/Д	244	178	188	43	29
150 мм (6 дюймов), ASME класс 150	300	295	298	253	185	216	43	31
150 мм (6 дюймов), ASME класс 300	302	327	330	253	185	216	43	53
150 мм (6 дюймов), EN 1092-1, PN16	300	295	298	253	185	212	43	31
150 мм (6 дюймов), EN 1092-1, PN40	302	327	330	253	185	218	43	43
200 мм (8 дюймов), ASME класс 150	350	344	347	303	210	270	43	48
200 мм (8 дюймов), ASME класс 300	396	392	395	303	210	270	43	83
200 мм (8 дюймов), EN 1092-1, PN10	350	344	347	303	210	268	43	44
200 мм (8 дюймов), EN 1092-1, PN16	350	344	347	303	210	268	43	43
200 мм (8 дюймов), EN 1092-1, PN25	350	344	347	303	210	278	43	54
200 мм (8 дюймов), EN 1092-1, PN40	396	392	395	303	210	285	43	72
250 мм (10 дюймов), ASME класс 150	457	447	450	333	226	324	51	63
250 мм (10 дюймов), ASME класс 300	454	447	450	333	226	324	51	112
250 мм (10 дюймов), EN 1092-1, PN10	457	447	450	333	226	320	51	55
250 мм (10 дюймов), EN 1092-1, PN16	457	447	450	333	226	320	51	57
250 мм (10 дюймов), EN 1092-1, PN25	457	447	450	333	226	335	51	72
250 мм (10 дюймов), EN 1092-1, PN40	454	447	450	333	226	345	51	100
300 мм (12 дюймов), ASME класс 150	506	497	500	384	252	381	51	108
300 мм (12 дюймов), ASME класс 300	506	497	500	384	252	381	51	157
300 мм (12 дюймов), EN 1092-1, PN10	506	497	500	384	252	370	51	85
300 мм (12 дюймов), EN 1092-1, PN16	506	497	500	384	252	378	51	90
300 мм (12 дюймов), EN 1092-1, PN25	506	497	500	384	252	395	51	110
300 мм (12 дюймов), EN 1092-1, PN40	506	497	500	384	252	410	51	154
350 мм (14 дюймов), ASME класс 150	553	547	550	416	268	413	51	114
350 мм (14 дюймов), ASME класс 300	553	547	550	416	268	413	51	205
350 мм (14 дюймов), EN 1092-1, PN10	553	547	550	416	268	430	51	(90
350 мм (14 дюймов), EN 1092-1, PN16	553	547	550	416	268	438	51	100
350 мм (14 дюймов), EN 1092-1, PN25	553	547	550	416	268	450	51	135
350 мм (14 дюймов), EN 1092-1, PN40	553	547	550	416	268	465	51	183

DN, тип фланца	Общая длина сенсора расхода А, мм			Диаметр корпуса сенсора расхода фС, мм	Размер D, мм	Диаметр футеровки выступающей на поверхность фланца фJ, мм	Размер K, мм	Вес сенсора расхода, кг
	PTFE	Неопрен	Полиуретан					
400 мм (16 дюймов), ASME класс 150	602	597	600	467	293	470	80	157
400 мм (16 дюймов), ASME класс 300	602	597	600	467	293	470	80	287
400 мм (16 дюймов), EN 1092-1, PN10	602	597	600	467	293	482	80	123
400 мм (16 дюймов), EN 1092-1, PN16	602	597	600	467	293	490	80	139
400 мм (16 дюймов), EN 1092-1, PN25	602	597	600	467	293	505	80	226
400 мм (16 дюймов), EN 1092-1, PN40	602	597	600	467	293	535	80	275
450 мм (18 дюймов), ASME класс 150	596	597	594	519	319	533	80	200
450 мм (18 дюймов), ASME класс 300	596	597	594	519	319	533	80	385
450 мм (18 дюймов), EN 1092-1, PN10	596	597	594	519	319	532	80	168
450 мм (18 дюймов), EN 1092-1, PN16	596	597	594	519	319	550	80	192
450 мм (18 дюймов), EN 1092-1, PN25	596	597	594	519	319	555	80	312
450 мм (18 дюймов), EN 1092-1, PN40	596	597	594	519	319	560	80	345
500 мм (20 дюймов), ASME класс 150	596	597	594	570	345	584	80	247
500 мм (20 дюймов), ASME класс 300	596	597	594	570	345	584	80	466
500 мм (20 дюймов), EN 1092-1, PN10	596	597	594	570	345	585	80	204
500 мм (20 дюймов), EN 1092-1, PN16	596	597	594	570	345	610	80	212
500 мм (20 дюймов), EN 1092-1, PN25	596	597	594	570	345	615	80	378
500 мм (20 дюймов), EN 1092-1, PN40	596	597	594	570	345	615	80	414
600 мм (24 дюйма), ASME класс 150	596	597	600	673	396	692	80	287
600 мм (24 дюйма), ASME класс 300	596	597	600	673	396	692	80	606
600 мм (24 дюйма), EN 1092-1, PN10	596	597	600	673	396	685	80	211
600 мм (24 дюйма), EN 1092-1, PN16	596	597	600	673	396	725	80	302
600 мм (24 дюйма), EN 1092-1, PN25	596	597	600	673	396	720	80	426
600 мм (24 дюйма), EN 1092-1, PN40	596	597	600	673	396	735	80	528
750 мм (30 дюймов), AS 2129 таблица D	745	747	743	838	416	888	80	421
750 мм (30 дюймов), AS 2129 таблица E	745	747	743	838	416	857	80	480
750 мм (30 дюймов), AS 4087, PN16	745	747	743	838	416	888	80	442
750 мм (30 дюймов), AS 4087, PN21	745	747	743	838	416	898	80	430
750 мм (30 дюймов), AS 4087, PN35	745	747	743	838	416	898	80	950
900 мм (36 дюймов), EN 1092-1, PN10	895	897	893	991	555	1005	80	619
900 мм (36 дюймов), EN 1092-1, PN16	895	897	893	991	555	1000	80	780
1000 мм (40 дюймов), EN 1092-1, PN10	Н/Д	1001	Н/Д	1201	657	1110	86	655
1000 мм (40 дюймов), EN 1092-1, PN16	Н/Д	1001	Н/Д	1201	657	1115	86	707
1000 мм (40 дюймов), AS 4087, PN21	Н/Д	1001	Н/Д	1201	657	1149	86	1118
1200 мм (48 дюймов), EN 1092-1, PN10	Н/Д	1199	Н/Д	1404	758	1330	86	884
1200 мм (48 дюймов), AS 4087, PN21	Н/Д	1199	Н/Д	1404	758	1385	86	1430

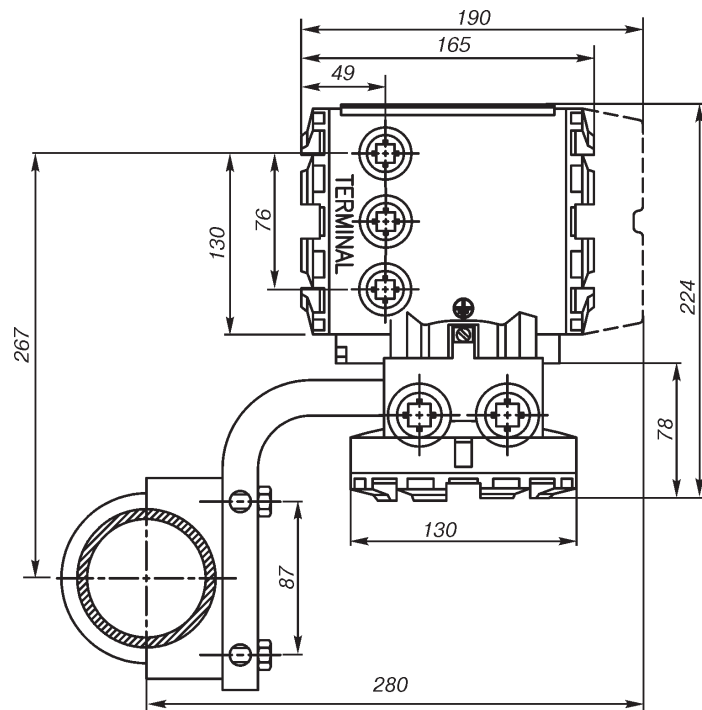
ИНФОРМАЦИЯ ДЛЯ ОФОРМЛЕНИЯ ЗАКАЗА

Таблица 7

Модель	Описание продукта
8750W	Электромагнитный расходомер
Код	Редакция
D	Ревизия "D"
Код	Преобразователь
E ¹⁾	Ревизия электроники 3
M	Ревизия электроники 4
0	Только сенсор – прибор поставляется без преобразователя
Код	Монтаж преобразователя
T	Преобразователь интегрального исполнения
R	Преобразователь полевого монтажа разнесенного исполнения
Код	Питание
1	от 90 до 250 В, 50-60Гц
2	от 12 до 42 В постоянного тока
0	Только сенсор – прибор поставляется без преобразователя
Код	Выходные сигналы
A	Аналоговый 4-20мА с HART-протоколом, частотно-импульсный
0	Только сенсор расхода – прибор поставляется без преобразователя
Код	Резьба отверстий под кабельные вводы
	Интегральное исполнение – 2 отверстия, удаленное исполнение – 4 отверстия
1	1/2-14 NPT
2	M20
	Интегральное исполнение – 3 отверстия, удаленное исполнение – 5 отверстий
4	1/2-14 NPT
5 ²⁾	M20
0	Только сенсор расхода – прибор поставляется без преобразователя
Код	Тип сенсора
F	Фланцевое исполнение
0	Только преобразователь – прибор поставляется без сенсора расхода
Код	Материал футеровки
T ³⁾	Фторопласт PTFE
P ⁴⁾	Полиуретан
N ⁵⁾	Неопрен
0	Только преобразователь – прибор поставляется без сенсора расхода
Код	Материал электродов
S	Нержавеющая сталь 316L
N	Никелевый сплав C-276 (UNS N10276)
0	Только преобразователь - прибор поставляется без сенсора
Код	Тип электродов
A	2 измерительных электрода – стандартная форма
B	2 измерительных электрода - коническая форма
E ⁶⁾	2 измерительных электрода + 1 заземляющий электрод – стандартная форма
F ⁶⁾	2 измерительных электрода + 1 заземляющий электрод - коническая форма
0	Только преобразователь - прибор поставляется без сенсора
Код	Условный проход
005	15 мм (1/2 дюйма) - изготавливается только из PTFE
010	25 мм (1 дюйм)
015	40 мм (1 1/2 дюйма)
020	50 мм (2 дюйма)
025	65 мм (2 1/2 дюйма) - не доступен с футеровкой из полиуретана
030	80 мм (3 дюйма)
040	100 мм (4 дюйма)
050	125 мм (5 дюймов) - не доступен с футеровкой из полиуретана
060	150 мм (6 дюймов)
080	200 мм (8 дюймов)
100	250 мм (10 дюймов)
120	300 мм (12 дюймов)
140	350 мм (14 дюймов)
160	400 мм (16 дюймов)
180	450 мм (18 дюймов)
200	500 мм (20 дюймов)
240	600 мм (24 дюймов)
300	750 мм (30 дюймов)
360	900 мм (36 дюймов)
400	1000 мм (40 дюймов) - изготавливается только с футеровкой из Неопрена
420	1050 мм (42 дюйма) - изготавливается только с футеровкой из Неопрена или полиуретана
480	1200 мм (48 дюймов) - изготавливается только с футеровкой из Неопрена или полиуретана
000	Только преобразователь - прибор поставляется без сенсора

Код	Материал фланцев
C	Углеродистая сталь, уплотнительная поверхность вида «соединительный выступ»
S	Нержавеющая сталь 304/304L, уплотнительная поверхность вида "соединительный выступ"
F	Углеродистая сталь, плоская уплотнительная поверхность
G	Нержавеющая сталь 304/304L, плоская уплотнительная поверхность
0	Только преобразователь - прибор поставляется без сенсора
Модель	Описание продукта
Код	Номинал фланца
A1	ASME B16.5 класс 150 (только от 15 до 600 мм)
A3	ASME B16.5 класс 300 (только от 15 до 600 мм)
AD	Фланцы AWWA класс D (только от 750 до 1200 мм)
AE	Фланцы AWWA класс E (только от 750 до 750 мм)
DD	EN 1092-1 PN 10 (не применяются для 15-150, 750, 1050 мм)
DE	EN 1092-1 PN 16 (не применяются для 125, 750, 900 и 1050 мм)
DF	EN 1092-1 PN25 (не применяются для 65, 125 и от 750 до 1200 мм)
DH	EN 1092-1 PN40 (только от 15 до 600 мм)
00	Только преобразователь - прибор поставляется без сенсора
Код	Опции
	Пакеты диагностических функций
DA1	Пакет диагностических функций 1: обнаружение неисправностей при заземлении и подключении, обнаружение высокого уровня шумов технологического процесса
DA2	Пакет диагностических функций 2: SMART Meter Verification
	Дополнительные входные/выходные сигналы
AX ⁴⁾	Два дискретных входа/выхода
	Индикатор
M4	Локальный интерфейс оператора с дисплеем и кнопками конфигурирования
M5	Только ЖК-индикатор
	Заземляющие кольца
G1	Заземляющие кольца из нержавеющей стали 316L - 2 шт.
G2	Заземляющие кольца из никелевого сплава C276 - 2 шт.
G5	Заземляющее кольцо из нержавеющей стали 316L - 1 шт.
G6	Заземляющее кольцо из никелевого сплава C276 - 1 шт.
	Конфигурирование ПО по требованиям пользователя
C1	Конфигурирование ПО по требованиям пользователя
	Исполнение с повышенной точностью измерений
D1	Погрешность измерений 0,25%
	Комплект для удаленного монтажа
B6	Комплект 4 болтов из нержавеющей стали для монтажа на трубе диаметром 50 мм
	Калибровка
P05	Калибровка по пяти точкам
P10	Калибровка по десяти точкам
	Установка в подводном положении⁵⁾
R05	Герметичное исполнение с кабелем длиной 15,24 метра (50 футов)
R10	Герметичное исполнение с кабелем длиной 30,48 метра (100 футов)
R15	Герметичное исполнение с кабелем длиной 45,72 метра (150 футов)
R20	Герметичное исполнение с кабелем длиной 60,96 метра (200 футов)
R25	Герметичное исполнение с кабелем длиной 76,2 метра (250 футов)
R30	Герметичное исполнение с кабелем длиной 91,44 метра (300 футов)
	Специальное покрытие
V1	Покрытие сенсора для работы в подводном положении или при прямом контакте с грунтом. В состав краски входит каменноугольная смола
	Сертификаты
Q8	Сертификат происхождения материалов по ISO 10474 3.1B / EN 10204 3.1
	Краткое руководство для монтажа
YR	Русский язык
Стандартный номер модели: 8750W D M T 1 A 1 F T S A 040 C DH DA2 M4 YR	

¹⁾ Доступно только для преобразователя настенного монтажа.

²⁾ Не доступно с преобразователем настенного монтажа.

³⁾ Доступно только для расходомеров с условным проходом от 15 до 900 мм.

⁴⁾ Доступно только для расходомеров с условным проходом от 25 до 900 мм, 1050, 1200 мм.

⁵⁾ Доступно только для расходомеров с условным проходом от 25 до 1200 мм.

⁶⁾ Не доступно для DN15.

Опросный лист для выбора электромагнитного расходомера Rosemount 8750

* - поля, обязательные для заполнения!

Общая информация			
Предприятие *:		Дата заполнения:	
Контактное лицо *:		Тел. / факс *:	
Адрес *:		E-mail:	
Опросный лист №	Позиция по проекту:	Количество *:	
Информация об измеряемой среде			
Измеряемая среда *:		Тип среды *:	
Состав (если смесь):		Концентрация (если раствор): %	
Электропроводность (мкСм/см) *: <input type="checkbox"/> от 5 до 50; <input type="checkbox"/> от 50 до 100; <input type="checkbox"/> более 100; <input type="checkbox"/> нет данных			
<input type="checkbox"/> абразивная среда: до % твердых частиц; размер частиц до мм			
Допустимость применения материалов:		<input type="checkbox"/> PTFE; <input type="checkbox"/> Неопрен; <input type="checkbox"/> не знаю	
		<input type="checkbox"/> нерж.сталь 316L; <input type="checkbox"/> Никелевый сплав 276; <input type="checkbox"/> не знаю	
Информация о процессе			
Измеряемый расход *:	Мин	Ном	Макс м3/ч
			Плотность при раб.условиях: кг/м3
Давление среды *:	Мин	Ном	Макс кгс/см2-изб
Температура среды *:	Мин	ном	Макс °C
Соединение с трубопроводом на объекте			
Внешний диаметр трубопровода *:	мм;	Толщина стенки:	мм
		Материал*:	Стандарт фланцев:
Возможно ли сужение трубопровода в месте установки расходомера? <input type="checkbox"/> Да <input type="checkbox"/> Нет			
Требования к исполнению расходомера			
Требуемая основная относительная погрешность измерения объемного расхода:			%
Исполнение расходомера: <input type="checkbox"/> фланцевый;			
Температура окружающей среды: от		до	°C
		Питание расходомера:	
Типоразмер кабельных вводов: <input type="checkbox"/> 1/2NPT (стандарт) <input type="checkbox"/> M20x1,5 (опция)			
Желательный монтаж преобразователя и сенсора: <input type="checkbox"/> интегральный; <input type="checkbox"/> удаленный кабелем метров (макс.300 м)			
Фланцы расходомера:		<input type="checkbox"/> углеродистая сталь (стандартно); <input type="checkbox"/> нержавеющая сталь	
Выходные сигналы: <input type="checkbox"/> 4-20 мА + HART и частотно-импульсный			
Дополнительные возможности: <input type="checkbox"/> ЖК-индикатор с кнопками управления для настройки (ЛОИ)			
<input type="checkbox"/> Пакет диагностики DA1 (диагностика высокого уровня шумов тех.процесса, заземления/подключения)			
<input type="checkbox"/> Пакет диагностики DA2 (проверка сенсора и преобразователя с помощью встроенного ПО – 8714i)			
<input type="checkbox"/> таблички из нерж. стали; <input type="checkbox"/> дискретный вход/выход			
Дополнительное оборудование, аксессуары, услуги			
<input type="checkbox"/> ответные фланцы <input type="checkbox"/> с прямыми участками и коническими переходами (если расходомер с сужением трубопровода)			
<input type="checkbox"/> блок питания		<input type="checkbox"/> Программное обеспечение ProLink III <input type="checkbox"/> переносной HART-коммуникатор	
<input type="checkbox"/> шеф-надзор, пуско-наладка			
Примечания			

КОНТАКТНАЯ ИНФОРМАЦИЯ

Частное унитарное торгово-производственное
предприятие «**Сервис-Мера**»

УНП: 290487176

Адрес:

224005 Республика Беларусь
ул. Маяковского, 8-59 г.Брест

Телефоны:

Телефон: +375(162)433 - 299

Тел./ факс: +375(162)55-60-60

Velcom: +375(29)12-555-68

МТС: +375(29)825-73-90

Онлайн-контакты:

email: sale@servismera.by

Viber: +375(29)12-555-68

skype: merabrest